

ELETTRO POMPE

ITALIANO



Indice

Company profile.....	3
Programma di produzione	4
Tabelle impieghi e materiali componenti	5
Tabelle prestazioni idrauliche - Pompe in esecuzione standard.....	7

Schede tecniche elettropompe	9
Scheda tecnica pompe ARIA	10
Scheda tecnica pompe IMM 40 - 50	12
Scheda tecnica pompe IMM 63.....	14
Scheda tecnica pompe IMM 71	16
Scheda tecnica pompe IMM 80.....	18
Scheda tecnica pompe IMM 90-100	20
Scheda tecnica pompe SPV 12-18	22
Scheda tecnica pompe SPV 25-33	24
Scheda tecnica pompe SPV 50-75	26
Scheda tecnica pompe SPV 100-150	28
Scheda tecnica pompe SP 12-18	30
Scheda tecnica pompe SP 25-33	32
Scheda tecnica pompe SP 50-75	34
Scheda tecnica pompe SP 100-150	36
Scheda tecnica pompe SQ.....	38
Scheda tecnica pompe AU.....	40
Scheda tecnica pompe TR.....	42
Scheda tecnica pompe VO 90	44
Scheda tecnica pompe AP 80-90 girante chiusa.....	46
Scheda tecnica pompe AP 100-112 girante chiusa.....	48
Scheda tecnica pompe AP 90 girante aperta	50
Scheda tecnica pompe AP 100-112 girante aperta.....	52
Scheda tecnica pompe MP 63-71	54
Scheda tecnica pompe MP 80-90-100	56
Scheda tecnica pompe MPC	58
Scheda tecnica pompe MSPV 71-80	60
Scheda tecnica pompe EPC 63-71	62
Scheda tecnica pompe EPC 80-90.....	64
Scheda tecnica pompe PPI	66

Uso e manutenzione	69
---------------------------------	----

Guida per la soluzione di alcuni problemi	75
--	----

Informazioni aggiuntive 	75
--	----

PERSONALIZZAZIONE DURANTE TUTTE LE FASI DEL PROCESSO PRODUTTIVO

STORIA

SACEMI, storica azienda leader nel mercato delle elettropompe, nasce negli anni 60, GAMAR viene costituita nel 1996 per offrire una vasta produzione di motori elettrici. Nel 2009 la fusione nella SACEMI-GAMAR srl.

Qualità del prodotto e soddisfazione del cliente sono punti fondamentali della nostra missione aziendale e, grazie all'esperienza, possiamo proporre una vasta gamma di soluzioni personalizzate oltre a quelle già a catalogo.

PROGETTAZIONE

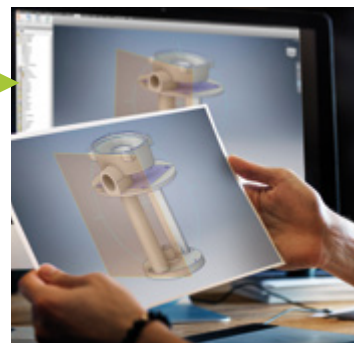

PRODUZIONE



VISION & MISSION

In stretta collaborazione con i principali costruttori per recepire le esigenze delle nuove macchine utensili e progettare elettropompe, motori elettrici e loro parti componenti, secondo le necessità e con gli stessi criteri delle macchine di cui vanno a fare parte.

PRODUZIONE

L'insediamento produttivo della SACEMI-GAMAR srl, sito in Noventa di Piave (Ve), si sviluppa su un'area di 12.000 mq., di cui 6.000 coperti.

La società punta sulla tecnologia per migliorare la velocità e la flessibilità operativa e sulla progettazione orientata per soddisfare in tempo reale le esigenze del mercato.

La tecnologia, la progettazione e la costruzione delle macchine utensili e di tutto ciò che ruota intorno, come la robotica ed altri sistemi di automazione, sono fortemente legati alla componentistica, di cui l'elettropompa ed il motore elettrico fanno parte.

La società, operando in questo settore, si trova a contatto con le diverse realtà che necessitano costantemente di nuove tecnologie e si propone quindi come complemento dei costruttori di macchine per l'industria meccanica, del vetro, della climatizzazione e condizionamento, dell'edilizia, del trattamento dei liquidi in generale, in una logica di integrazione fra componenti, attrezzature e macchine.

LABORATORIO TEST



LOGISTICA



PROGRAMMA DI PRODUZIONE

Il programma di produzione della SACEMI-GAMAR S.r.l. comprende un'ampia gamma di elettropompe a stelo immerso, a bassa e media pressione, in un elevato numero di varianti, progettate per applicazioni industriali e principalmente per l'impiego su impianti di raffreddamento, lubrificazione, lavaggio, condizionamento e dovunque serva una circolazione efficace di emulsioni acqua-olio ed oli da taglio puri, con portate che arrivano fino a 1200 litri/min e prevalenza fino a 100 metri.

In particolare, le pompe a stelo immerso sono studiate con l'ottica dell'affidabilità, costi di esercizio contenuti, sicurezza d'impiego e totale eliminazione dei rischi di fuoriuscita o perdita esterna dei liquidi pompati.

Le elettropompe sono dotate di motori elettrici a 2 poli, con rotore a gabbia, di costruzione chiusa, con carcassa in lega di alluminio presso fuso, ad asse verticale, raffreddati con ventilazione esterna, dotati di avvolgimento in classe F (classe H su richiesta) e grado di protezione IP55 secondo le norme IEC 60034-5.

Detti motori sono progettati per funzionare a una tensione di 230/400 V \pm 10% e una frequenza di 50 Hz, ad una altitudine non superiore a 1000 m sul livello del mare e ad una temperatura ambiente massima di 40°C con una umidità relativa inferiore al 90%.

Tale dimensionamento permette di utilizzarli a 220/380 V \pm 5% e a 240/415 V \pm 5% alla frequenza di 50 Hz.

Se le condizioni di impiego sono più gravose (es.: altitudine superiore a 1000 m s.l.m. e/o temperatura ambiente superiore a 40°C), si ha una diminuzione della potenza erogabile e si consiglia di interpellare il ns. Ufficio Tecnico.

Le elettropompe sono fornibili con motore sia in versione trifase che monofase e, a richiesta con tensioni e frequenze speciali e protezione termica per impieghi gravosi.

Vengono impiegati cuscinetti radiali rigidi a sfere, a doppio schermo e prelubrificati, di primari costruttori europei.

Il corpo pompa può essere realizzato in acciaio, alluminio pressofuso, fusione di ghisa, ottone ed in materiale plastico.

La girante è calettata sull'albero prolungato del motore.

Su richiesta e previa verifica con il nostro Ufficio Tecnico, le pompe possono essere equipaggiate con motori elettrici in classe di efficienza IE2-IE3.



Su richiesta, sono disponibili pompe tipo SP - SPV - MP - AP - IMM omologate per il mercato Americano e Canadese

Tabella impieghi e materiali componenti

Tipo di pompa	Impieghi	Pressione di esercizio (bar)	Impurità (mm)	Tipo di fluido	Caratteristiche costruttive del corpo pompa			
					Lunghezza pescante (mm)	Pescante	Chiocciola	Girante
IMM 40A	Taglio-foratura	0±0.2	≤ 3	Olio-emulsioni oleose	80-120-150-180	PBT	PBT	Aperta Nylon
IMM 50A	Taglio-foratura-fresatura-condizionamento	0±0.2	≤ 3	Olio-emulsioni oleose	80-120-150-180	PBT	PBT	Aperta Nylon
IMM 63A	Tornitura-filtrazione-fresatura-rettifica-lav. vetro	0±0.6	≤ 3	Olio-emulsioni oleose	150-200-250-300	Alluminio	Nylon	Aperta Nylon
IMM 63B	Tornitura-filtrazione-fresatura-rettifica-lav. vetro	0±0.8	≤ 3	Olio-emulsioni oleose-soluzioni alcaline	150-200-250-300	Alluminio	Nylon	Aperta Nylon
IMM 71A	Tornitura-filtrazione-fresatura-rettifica-lav. vetro	0±1.2	≤ 3	Olio-emulsioni oleose-soluzioni alcaline	200-250-325-440	Alluminio	Alluminio	Aperta Ottone 58
IMM 71B	Tornitura-filtrazione-fresatura-rettifica-lav. vetro	0±1.4	≤ 3	Olio-emulsioni oleose-soluzioni alcaline	200-250-325-440	Alluminio	Alluminio	Aperta Ottone 58
IMM 80A	Tornitura-filtrazione-fresatura-rettifica-lav. vetro	0±1.4	≤ 3	Olio-emulsioni oleose-soluzioni alcaline	200-250-300-350-530	Alluminio	Alluminio	Aperta Ottone 58
IMM 80B	Tornitura-filtrazione-fresatura-rettifica-lav. vetro	0±1.6	≤ 3	Olio-emulsioni oleose-soluzioni alcaline	200-250-300-350-530	Alluminio	Alluminio	Aperta Ottone 58
IMM 90A	Tornitura-filtrazione-rettifica-cabina di vernic.	0±1.0	≤ 4	Olio-emulsioni oleose-acque di verniciatura	350-450-600-800	Acciaio	Ghisa G20/Acciaio	Aperta Ghisa G20
IMM 90B	Tornitura-filtrazione-rettifica-cabina di vernic.	0±1.4	≤ 4	Olio-emulsioni oleose-acque di verniciatura	350-450-600-800	Acciaio	Ghisa G20/Acciaio	Aperta Ghisa G20
IMM 100B	Tornitura-filtrazione-rettifica-cabina di vernic.	0±1.8	≤ 4	Olio-emulsioni oleose-acque di verniciatura	350-450-600-800	Acciaio	Ghisa G20/Acciaio	Aperta Ghisa G20
SPV 12	Taglio-foratura-fresatura-condizionam.-lav. vetro	0±0.4	≤ 3	Olio-emulsioni oleose	90-120-170-220-270-350	PBT	PBT	Aperta PBT
SPV 18	Taglio-foratura-fresatura-condizionam.-lav. vetro	0±0.5	≤ 3	Olio-emulsioni oleose	90-120-170-220-270-350	PBT	PBT	Aperta PBT
SPV 25	Taglio-foratura-fresatura-stampa-lavorazione vetro	0±0.5	≤ 3	Olio-emulsioni oleose-glicole	90-120-170-220-270-350	PBT	PBT	Aperta PBT
SPV 33	Taglio-foratura-fresatura-stampa-lavorazione vetro	0±0.6	≤ 3	Olio-emulsioni oleose-glicole	90-120-170-220-270-350	PBT	PBT	Aperta PBT
SPV 50	Taglio-foratura-fresatura-stampa-lavorazione vetro	0±1.2	≤ 3	Olio-emulsioni oleose-glicole	200-270-350	Nylon	Nylon	Aperta Nylon
SPV 75	Taglio-foratura-fresatura-stampa-lavorazione vetro	0±1.4	≤ 3	Olio-emulsioni oleose-glicole	200-270-350	Nylon	Nylon	Aperta Nylon
SPV 100	Taglio-foratura-fresatura-stampa-lavorazione vetro	0±1.4	≤ 3	Olio-emulsioni oleose-soluzioni alcaline	200-270-350	Nylon	Nylon	Aperta Nylon
SPV 150	Taglio-foratura-fresatura-stampa-lavorazione vetro	0±1.5	≤ 3	Olio-emulsioni oleose-soluzioni alcaline	200-270-350	Nylon	Nylon	Aperta Nylon
SP 12	Fresatura-tornitura-foratura-	0±0.4	≤ 3	Olio-emulsioni oleose	90-120-170-220-270-350	Ghisa G20	PBT	Aperta PBT
SP 18	Fresatura-tornitura-foratura-	0±0.5	≤ 3	Olio-emulsioni oleose	90-120-170-220-270-350	Ghisa G20	PBT	Aperta PBT
SP 25	Fresatura-tornitura-foratura-rettifica-filtrazione	0±0.5	≤ 3	Olio-emulsioni oleose	90-120-170-220-270-350	Ghisa G20	PBT	Aperta PBT
SP 33	Fresatura-tornitura-foratura-rettifica-filtrazione	0±0.6	≤ 3	Olio-emulsioni oleose	90-120-170-220-270-350	Ghisa G20	PBT	Aperta PBT
SP 50	Fresatura-tornitura-foratura-rettifica-filtrazione	0±1.2	≤ 3	Olio-emulsioni oleose-soluzioni alcaline	200-270-350-440-550	Ghisa G20	PBT	Aperta PBT
SP 75	Fresatura-tornitura-foratura-rettifica-filtrazione	0±1.2	≤ 3	Olio-emulsioni oleose-soluzioni alcaline	200-270-350-440-550	Ghisa G20	PBT	Aperta PBT
SP 100	Fresatura-tornitura-foratura-rettifica-filtrazione	0±1.2	≤ 3	Olio-emulsioni oleose-soluzioni alcaline	200-270-350-440-550	Ghisa G20	PBT	Aperta PBT
SP 150	Fresatura-tornitura-foratura-rettifica-filtrazione	0±1.5	≤ 3	Olio-emulsioni oleose-soluzioni alcaline	200-270-350-440-550	Ghisa G20	PBT	Aperta PBT
SQ 56	Tornitura-foratura-fresatura-trattamento superfici	0±0.3	≤ 3	Olio-emulsioni oleose-soluzioni alcaline	—	Nylon/Ghisa	Ghisa	Aperta Nylon
SQ 63	Tornitura-foratura-fresatura-trattamento superfici	0±0.4	≤ 3	Olio-emulsioni oleose-soluzioni alcaline	—	Nylon/Ghisa	Ghisa	Aperta Nylon
SQ 71A	Tornitura-foratura-fresatura-trattamento superfici	0±1.2	≤ 3	Olio-emulsioni oleose-soluzioni alcaline	—	Ghisa	Ghisa	Aperta Ottone 58
SQ 71B	Tornitura-foratura-fresatura-trattamento superfici	0±1.3	≤ 3	Olio-emulsioni oleose-soluzioni alcaline	—	Ghisa	Ghisa	Aperta Ottone 58
SQ 80A	Tornitura-foratura-fresatura-trattamento superfici	0±1.6	≤ 3	Olio-emulsioni oleose-soluzioni alcaline	—	Ghisa	Ghisa	Aperta Ottone 58
SQ 80B	Tornitura-foratura-fresatura-trattamento superfici	0±1.8	≤ 3	Olio-emulsioni oleose-soluzioni alcaline	—	Ghisa	Ghisa	Aperta Ottone 58
AU 56	Ricircolo-aspirazione	0±1.0	≤ 0.03	Olio-emulsioni oleose	—	Alluminio	Ghisa G20	Ottone 58
AU 63	Ricircolo-aspirazione	0±1.0	≤ 0.03	Olio-emulsioni oleose	—	Alluminio	Ghisa G20	Ottone 58
TR 71A	Ricircolo-travasato	0±1.0	≤ 3	Olio-emulsioni oleose-soluzioni alcaline	—	Ghisa	Ghisa	Aperta Ottone 58
TR 71B	Ricircolo-travasato	0±1.3	≤ 3	Olio-emulsioni oleose-soluzioni alcaline	—	Ghisa	Ghisa	Aperta Ottone 58
TR 80A	Ricircolo-travasato	0±1.6	≤ 3	Olio-emulsioni oleose-soluzioni alcaline	—	Ghisa	Ghisa	Aperta Ottone 58
TR 80B	Ricircolo-travasato	0±1.6	≤ 3	Olio-emulsioni oleose-soluzioni alcaline	—	Ghisa	Ghisa	Aperta Ottone 58

Tabella impieghi e materiali componenti

Tipo di pompa	Impieghi	Pressione di esercizio (bar)	Impurità (mm)	Tipo di fluido	Caratteristiche costruttive del corpo pompa			
					Lunghezza pescante (mm)	Pescante	Chiocciola	Girante
AP 80B	Tornitura-filtrazione rettifica-trattamento superfici	1.0÷2.2	≤ 2	Olio-emulsioni oleose-soluzioni alcaline	320-450-610-860	Ghisa G20 Acciaio	Ghisa G20	Chiusa Ghisa G20
AP 90A	Tornitura-filtrazione rettifica-trattamento superfici	1.0÷3.0	≤ 2	Olio-emulsioni oleose-soluzioni alcaline	320-450-610-860	Ghisa G20 Acciaio	Ghisa G20	Chiusa Ghisa G20
AP 90B	Tornitura-filtrazione rettifica-trattamento superfici	1.0÷3.0	≤ 2	Olio-emulsioni oleose-soluzioni alcaline	320-450-610-860	Ghisa G20 Acciaio	Ghisa G20	Chiusa Ghisa G20
AP 100A	Tornitura-filtrazione rettifica-trattamento superfici	1.0÷3.6	≤ 2	Olio-emulsioni oleose-soluzioni alcaline	320-450-610-860	Ghisa G20 Acciaio	Ghisa G20	Chiusa Ghisa G20
AP 112B	Tornitura-filtrazione rettifica-trattamento superfici	1.0÷3.4	≤ 2	Olio-emulsioni oleose-soluzioni alcaline	320-450-610-860	Ghisa G20 Acciaio	Ghisa G20	Chiusa Ghisa G20
AP 90A*	Tornitura-filtrazione rettifica-trattamento superfici	1.0÷3.0	≤ 3	Olio-emulsioni oleose-soluzioni alcaline	320-450-610-860	Ghisa G20 Acciaio	Ghisa G20	Aperta* Ghisa G20
AP 90B*	Tornitura-filtrazione rettifica-trattamento superfici	1.0÷3.0	≤ 3	Olio-emulsioni oleose-soluzioni alcaline	320-450-610-860	Ghisa G20 Acciaio	Ghisa G20	Aperta* Ghisa G20
AP 100A*	Tornitura-filtrazione rettifica-trattamento superfici	1.0÷3.6	≤ 3	Olio-emulsioni oleose-soluzioni alcaline	320-450-610-860	Ghisa G20 Acciaio	Ghisa G20	Aperta* Ghisa G20
AP 112B*	Tornitura-filtrazione rettifica-trattamento superfici	1.0÷3.4	≤ 3	Olio-emulsioni oleose-soluzioni alcaline	320-450-610-860	Ghisa G20 Acciaio	Ghisa G20	Aperta* Ghisa G20
* Opzione								
MP 63C	Tornitura-filtrazione rettifica	0÷1.6	≤ 3	Olio-emulsioni oleose	180-230-280-330	Alluminio	Alluminio	Aperta Ottone 58
MP 71A	Tornitura-filtrazione rettifica	0÷1.9	≤ 3	Olio-emulsioni oleose	180-230-280-330	Alluminio	Alluminio	Aperta Ottone 58
MP 71B	Tornitura-filtrazione rettifica	0÷2.3	≤ 3	Olio-emulsioni oleose	210-260-310-360	Alluminio	Alluminio	Aperta Ottone 58
MP 80C	Tornitura-filtrazione rettifica	0÷3.1	≤ 3	Olio-emulsioni oleose	230-280-355-470	Alluminio	Alluminio	Aperta Ottone 58
MP 90B	Tornitura-filtrazione rettifica	0÷4.9	≤ 3	Olio-emulsioni oleose	265-315-390-505	Alluminio	Alluminio	Aperta Ottone 58
MP 100B	Tornitura-filtrazione rettifica	0÷6.0	≤ 3	Olio-emulsioni oleose	265-315-365-415-595	Alluminio	Alluminio	Aperta Ghisa G20
MPC 80B	Tornitura-filtrazione rettifica	0÷2.5	≤ 2	Olio-emulsioni oleose	210-260-335-450	Alluminio	Alluminio	Chiusa Ottone 58
MPC 80C	Tornitura-filtrazione rettifica	0÷4.5	≤ 2	Olio-emulsioni oleose	240-290-365-480	Alluminio	Alluminio	Chiusa Ottone 58
MPC 90B	Tornitura-filtrazione rettifica	0÷6.2	≤ 2	Olio-emulsioni oleose	260-310-385-500	Alluminio	Alluminio	Chiusa Ottone 58
MPC 100B	Tornitura-filtrazione rettifica	0÷9.8	≤ 2	Olio-emulsioni oleose	280-330-380-430-610	Alluminio	Alluminio	Chiusa Ottone 58
MSPV 71	Taglio-foratura-fresatura-stampa-lavorazione vetro	0÷1.8	≤ 3	Olio-emulsioni oleose-glicole	230-300-380	Nylon	PBT	Aperta PBT
MSPV 80	Taglio-foratura-fresatura-stampa-lavorazione vetro	0÷4.0	≤ 3	Olio-emulsioni oleose-glicole	260-330-410	Nylon	PBT	Aperta PBT
EPC 63C	Foratura profonda-raffreddamento	0÷3.0	≤ 0.03	Olio-emulsioni oleose-glicole	100-130-180-230-280-360	Ghisa G20	Ghisa G20	Periferica Ottone 58
EPC 71B	Foratura profonda-raffreddamento	0÷4.0	≤ 0.03	Olio-emulsioni oleose-glicole	100-130-180-230-280-360	Ghisa G20	Ghisa G20	Periferica Ottone 58
EPC 80B	Foratura profonda-raffreddamento	0÷6.0	≤ 0.03	Olio-emulsioni oleose-glicole	100-130-180-230-280-360	Ghisa G20	Ghisa G20	Periferica Ottone 58
EPC 90A	Foratura profonda-raffreddamento	0÷9.0	≤ 0.03	Olio-emulsioni oleose-glicole	115-145-195-245-295-375	Ghisa G20	Ghisa G20	Periferica Ottone 58
EPC 90B	Foratura profonda-raffreddamento	0÷13	≤ 0.03	Olio-emulsioni oleose-glicole	140-170-220-270-320-400	Ghisa G20	Ghisa G20	Periferica Ottone 58
PPI 63C	Termoregolazione	0÷3.0	≤ 0.03	Olio diatermico	195	Ottone 58	Ottone 58	Periferica Ottone 58
PPI 71B	Termoregolazione	0÷4.0	≤ 0.03	Olio diatermico	200	Ottone 58	Ottone 58	Periferica Ottone 58
VO 90	Tornitura-foratura-fresatura-trattamento superfici	0÷1.5	≤ 20	Olio-emulsioni oleose-soluzioni alcaline	445-605-856	Ghisa G20 Acciaio	Ghisa G20	Aperta Ghisa G20

Tablelle prestazioni idrauliche - Pompe in esecuzione standard

Prevalenza in metri (H) →	0	0.5	1	1.5	2	3	4	5	6	7	8	9	10	12	14	16	18	20
Tipo di pompa	Portata in litri/min (Q) ↓																	
IMM 40A	13	12	10	8	5													
IMM 50A	22	19	16	13	9													
IMM 63A	85	81	77	73	69	59	47	32	8									
IMM 63B	100	97	93	89	85	77	68	58	46	32	15							
IMM 71A	238	234	229	224	220	206	197	185	172	157	143	128	109	67	4			
IMM 71B	240	235	230	226	220	210	200	190	177	166	152	140	124	67	55	6		
IMM 80A	293	288	279	276	267	256	242	229	218	202	196	179	155	116	71	14		
IMM 80B	388	383	378	372	366	355	344	332	319	303	289	275	260	224	185	140	80	
IMM 90A	928	906	870	847	816	754	709	617	551	455	341	259	119					
IMM 90B	1284	1263	1242	1220	1186	1147	1083	1039	977	914	833	766	682	484	172			
IMM 100B	1590	1580	1547	1532	1486	1423	1380	1300	1270	1224	1160	1100	1034	888	720	472	200	

Prevalenza in metri (H) →	0	1	2	3	4	5	6	7	8	9	10	12	14	16
Tipo di pompa	Portata in litri/min (Q) ↓													
SPV 12	56	48	38	27	13									
SPV 18	65	57	48	38	26	12								
SPV 25	72	65	57	49	37	23								
SPV 33	75	68	61	52	41	27	7							
SPV 50	263	250	238	226	213	198	182	164	147	127	103	43		
SPV 75	275	264	252	240	226	213	198	182	165	146	125	75		
SPV 100	280	269	258	246	233	220	206	192	176	159	139	89	15	
SPV 150	300	290	279	267	253	238	225	210	195	179	160	112	36	
SP 12	65	57	47	35	21									
SP 18	75	67	58	48	35	18								
SP 25	85	77	68	58	46	30	5							
SP 33	87	80	71	62	50	36	11							
SP 50	288	271	251	234	215	194	172	150	125	100	70			
SP 75	320	304	289	272	254	236	216	195	172	147	120	55		
SP 100	340	326	310	292	275	255	236	216	195	171	144	79		
SP 150	400	380	358	337	317	296	273	246	219	188	148	62		

Prevalenza in metri (H) →	0	1	2	3	4	5	6	7	8	9	10	12	14	16
Tipo di pompa	Portata in litri/min (Q) ↓													
SQ 56	60	48	35	27	11									
SQ 63	80	69	54	41	27									
SQ 71A	260	251	241	229	218	207	185	158	134	99	52			
SQ 71B	300	289	277	264	251	235	213	190	167	141	98			
SQ 80A	340	326	310	293	274	255	238	218	195	171	130	72		
SQ 80B	380	368	354	340	326	307	293	274	257	222	208	143	62	

Prevalenza in metri (H) →	0	1	2	3	4	5	6	7	8	9	10	12
Tipo di pompa	Portata in litri/min (Q) ↓											
AU 56	7	6	5	4	3	2	1					
AU 63	11	10	9	8	7	6	5	4	3	2	1	

Prevalenza in metri (H) →	0	1	2	3	4	5	6	7	8	9	10	12	14	16
Tipo di pompa	Portata in litri/min (Q) ↓													
TR 71A	190	182	172	162	152	140	127	113	96	78	55			
TR 71B	200	192	183	174	164	153	141	128	115	100	82	41		
TR 80A	230	218	207	195	183	170	156	142	127	111	94	55		
TR 80B	250	240	230	220	208	196	183	169	155	140	124	88	45	

Tabella prestazioni idrauliche - Pompe in esecuzione standard

Prevalenza in metri (H) →	Tipo girante	0	10	12	14	16	18	20	22	24	26	28	30	32	34	36	38	40
Tipo di pompa		Portata in litri/min (Q) ↓																
AP 80B	Girante chiusa	240	222	207	191	173	152	129	106	65								
AP 90A		382	367	350	331	311	289	266	241	211	173	99	14					
AP 90B		525	468	449	423	400	374	346	315	276	237	192	119					
AP 100A		633	577	561	545	528	511	492	471	450	422	394	360	323	286	234	138	
AP 112B		914	786	772	752	731	706	677	629	580	506	432	346	239	73			
AP 90A	Girante aperta	461	374	351	326	300	270	235	198	154	85							
AP 90B		500	436	403	369	338	309	273	233	178	68							
AP 100A		565	495	475	454	431	406	375	342	306	270	224	156					
AP 112B		984	893	865	814	765	712	655	596	528	461	372	257	48				

Prevalenza in metri (H) →	0	4	8	12	16	20	24	28	32	36	40	45	50	55
Tipo di pompa	Portata in litri/min (Q) ↓													
MP 63C	93	79	63	43	20									
MP 71A	103	88	70	50	26									
MP 71B	115	102	88	73	55	34	8							
MP 80C	269	244	215	184	148	106	68	22						
MP 90B	307	293	276	257	236	213	187	159	130	97	63	17		
MP 100B	360	349	333	316	297	280	256	233	207	178	141	94	37	

Prevalenza in metri (H) →	0	5	10	15	20	25	30	35	40	45	50	60	70	80	90
Tipo di pompa	Portata in litri/min (Q) ↓														
MPC 80B	131	119	109	88	58	5									
MPC 80C	151	142	134	124	118	102	93	71	40						
MPC 90B	150	152	149	145	140	135	126	118	107	94	78	40			
MPC 100B	160	156	154	152	149	146	142	135	128	121	113	93	60	27	

Prevalenza in metri (H) →	0	2	4	6	8	10	12	14	16	18	20	22	24	26	28
Tipo di pompa	Portata in litri/min (Q) ↓														
MSPV 71	185	172	161	147	129	112	88	65	45	22					
MSPV 80	158	150	143	134	125	116	106	95	83	71	59	45	32	16	

Prevalenza in metri (H) →	0	5	10	15	20	30	40	50	60	70	80	90	100	110	120	130
Tipo di pompa	Portata in litri/min (Q) ↓															
EPC 63C	47	37	31	23	18	6										
EPC 71B	62	56	50	44	38	27	17	6								
EPC 80B	74	68	63	57	53	43	34	25	17	9						
EPC 90A	78	72	67	62	57	47	38	30	23	15	8					
EPC 90B	80	76	73	70	67	60	54	48	41	35	29	23	17	11	5	

Prevalenza in metri (H) →	0	5	10	15	20	25	30	35	40	45	50
Tipo di pompa	Portata in litri/min (Q) ↓										
PPI 63C	48	41	33	26	19	13	7	1			
PPI 71B	61	55	48	42	36	29	23	17	11	5	

Prevalenza in metri (H) →	0	4	5	6	7	8	9	10	11	12	13	14	15
Tipo di pompa	Portata in litri/min (Q) ↓												
VO 90	1185	1027	979	923	868	807	751	671	601	525	425	307	0

Schede tecniche elettropompe

Pompa ad immersione con alimentazione pneumatica

Tipo ARIA



Impieghi

Pompa alimentata ad aria compressa.

È adatta al trasferimento di liquidi contenenti impurità fino a 2-3 mm nei casi in cui non sia possibile utilizzare un'elettropompa.

I componenti idraulici; girante, chicciola e corpo pompa in PBT ne consentono l'impiego con acqua, emulsioni e sostanze oleose in genere con viscosità non superiori a 21 cSt (3° Engel).

La temperatura del liquido non deve superare i 70°C.

Viene comunemente usata su:

- Macchine utensili (trapani)
- Vasche di lavaggio
- Miscelazione
- Travaso

Vanno normalmente installate su un serbatoio con capacità proporzionata alla pompa, a circa 2-3 cm dal fondo. È importante verificare che il livello Massimo del liquido nel serbatoio rimanga sempre 3-4 cm più basso della flangia di appoggio.

Nei casi in cui il liquido sia particolarmente sporco si consiglia di costruire il serbatoio a scomparti

Per impieghi diversi si consiglia di consultare il nostro Ufficio Tecnico.

Tabella dimensioni e pesi

Tipo di pompa	A mm	B mm	C mm	ØD ØM	ØE mm	ØF mm	ØG mm	ØI mm	ØL mm	Massa kg
Pompa ARIA	318	240	78	3/8"	90	78	130	114	7 (n. 2)	0.9

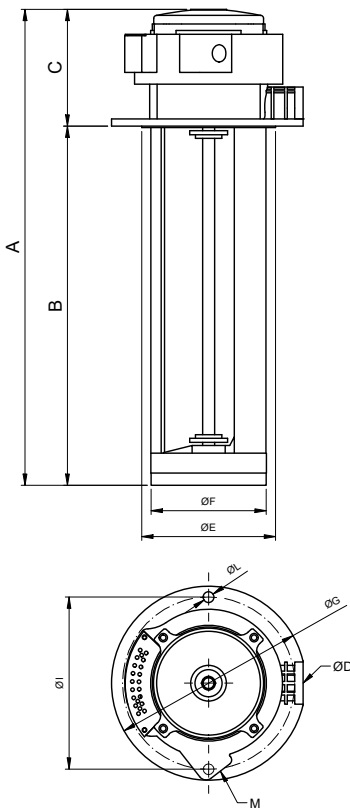

Curve prestazioni idrauliche



Tabella prestazioni idrauliche

Pressione aria	Q -maxQ Litri/min	maxH - H metri	dB
3 BAR	0 - 11.3	1.4 - 0.2	79
4 BAR	0 - 13.9	1.3 - 0.2	81
5 BAR	0 - 15.4	2.4 - 0.2	84
6 BAR	0 - 17	3.0 - 0.2	82
7 BAR	0 - 17.5	3.2 - 0.2	83

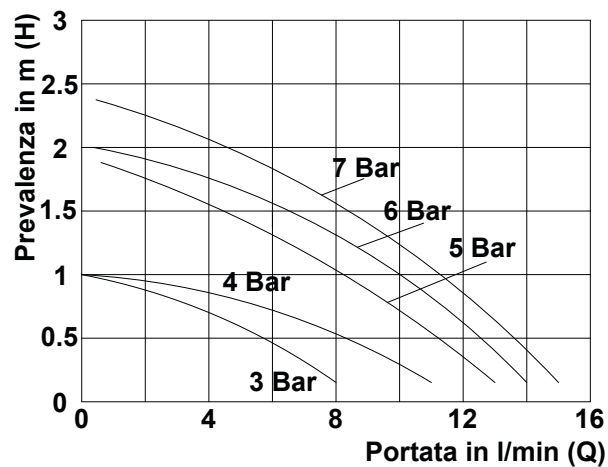
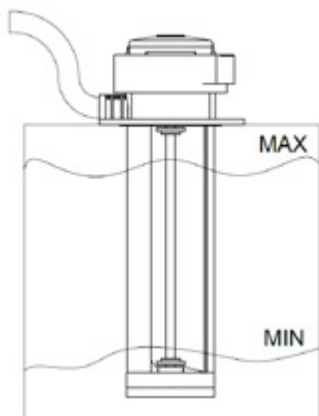

Pompa ad immersione con alimentazione pneumatica

Tipo ARIA

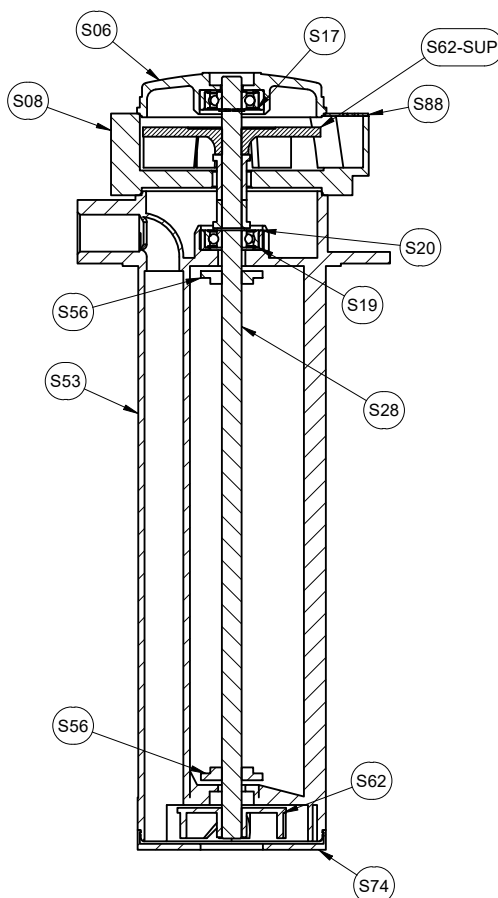

Nomenclatura parti di ricambio

Componente		Materiali
S06.	Scudo superiore	Nylon
S08.	Cassa	Alluminio
S17.	Cuscinetto superiore	-
S19.	Cuscinetto inferiore	-
S20	Calotta cuscinetto	NBR
S28	Asse	Acciaio
S53	Corpo pompa	PBT
S56	Rondella TRI	PBT
S62-SUP	Girante superiore	Nylon
S62	Girante	Nylon
S74	Fondello	PBT
S88	Piastrina	AISI 416

Impieghi

Sono adatte al trasferimento di liquidi contenenti impurità di dimensioni fino a 3 mm. I componenti idraulici: girante, chiocciola e corpo pompa in PBT, ne consentono l'impiego con acqua, emulsioni e sostanze oleose in genere, con viscosità non superiore a 21 cSt (3° Engell). La temperatura del liquido non deve superare i 70°C.

Vengono comunemente impiegate su:

- macchine utensili (fresatrici-torni-trapani)
- macchine per la lavorazione del vetro (versione TRI)
- impianti di climatizzazione e condizionamento

Vanno normalmente installate su un serbatoio con capacità proporzionata alla portata, a circa 2-3 cm dal fondo. È importante verificare che il livello massimo del liquido nel serbatoio rimanga sempre 3-4 cm più basso della flangia di appoggio (vedi figura).

Nei casi in cui il liquido sia particolarmente sporco si consiglia di costruire il serbatoio a scomparti, per consentire il deposito delle morchie prima che le stesse vengano ripescate dalla pompa.

Per impieghi diversi si consiglia di consultare il nostro Ufficio Tecnico.



Tabella dimensioni e pesi

Tipo di pompa	A mm	B mm	C mm	ØD	ØE mm	ØF mm	ØG mm	H mm	ØI mm	ØL mm	Massa kg
IMM 40	224	80	144	3/8"	78	90	130	140	114	7 (n.2)	1.80
	264	120									1.83
	294	150									1.85
	324	180									1.88
IMM 50	224	80	144	3/8"	78	90	130	140	114	7 (n.2)	1.80
	264	120									1.83
	294	150									1.85
	324	180									1.88

Dati di targa

Tipo di pompa	kW		V 230/400 - Hz 50			Q - Qmax litri/min	Hmax - H metri
	Input (P1)	Nom. (P2)	In Amp.	n min ⁻¹	cos φ		
IMM 40	0.10	0.03	0.50/0.29	2890	0.54	5 - 13	2.0 - 0
IMM 50	0.12	0.05	0.50/0.29	2800	0.60	3 - 22	2.5 - 0

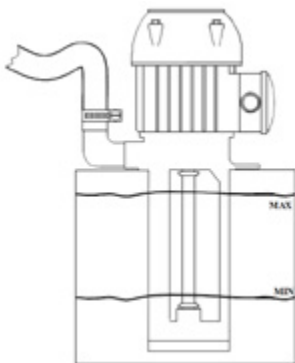
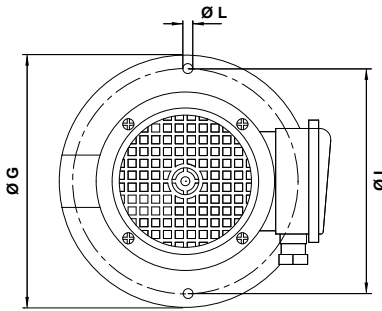
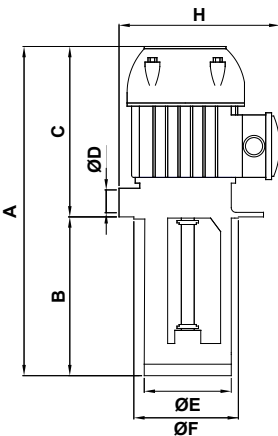
Curve prestazioni idrauliche (girante aperta)



Tabella prestazioni idrauliche (girante aperta)

Tipo di pompa	Prevalenza in metri (H) →										
	0	0.5	1.0	1.5	2.0	2.5	3.0	3.5	4.0	4.5	5.0
	→ Portata in litri/min (Q) ↓										
IMM 40	13	12	10	8	5						
IMM 50	22	19	16	13	9	3					

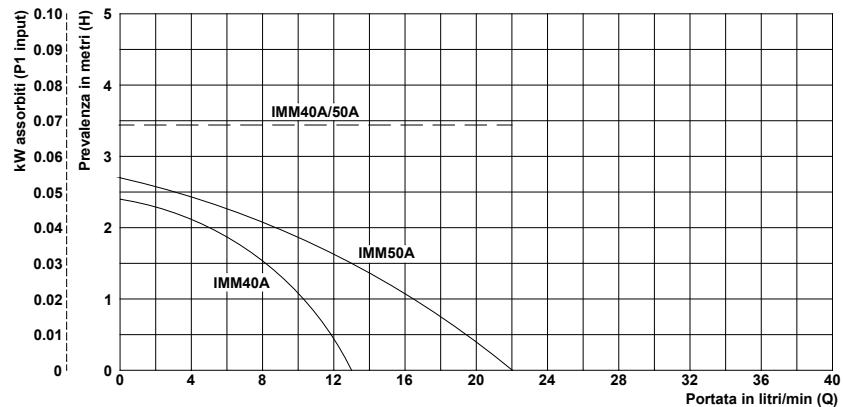
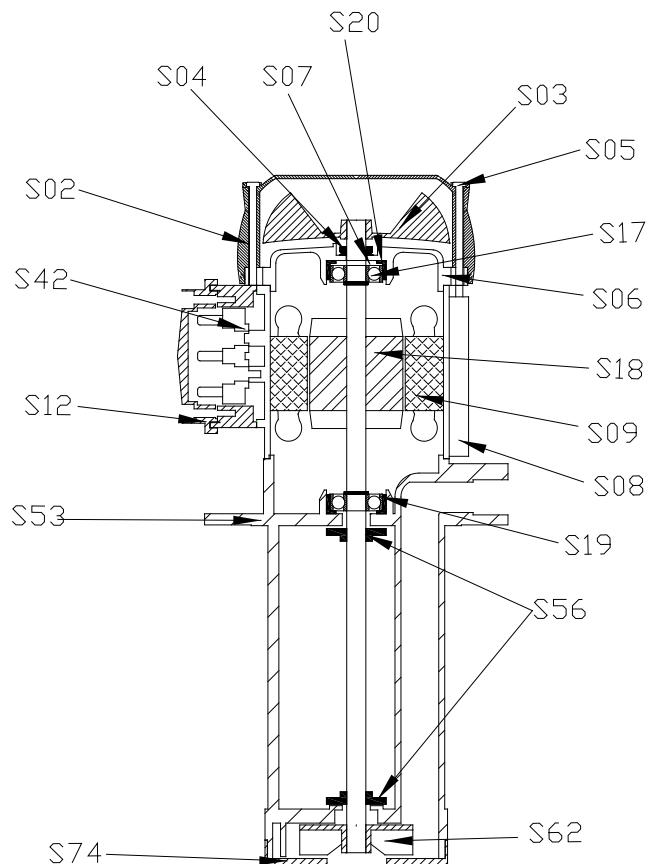

Nomenclatura parti di ricambio

	Componente
S02.	Copriventola
S03.	Ventola
S04.	Anello V-ring
S05.	Tirante
S06.	Scudo superiore
S07.	Anello di compensazione
S08.	Carcassa
S09.	Statore avvolto
S12.	Coprimorsettiera
S17.	Cuscinetto superiore
S18.	Asse+Rotore
S19.	Cuscinetto inferiore
S20.	Cuffia per cuscinetto
S42.	Morsettiera
S53.	Corpo pompa
S56.	RondellaTRI
S62.	Girante
S74.	Chiocciola

IMM 40	Materiali
	Nylon
	Nylon
	NBR
	Acciaio
	Nylon
	Acciaio
	Alluminio
	-
	Nylon
	-
	Acciaio*
	-
	NBR
	-
	PBT
	PBT
	Nylon
	PBT

*Su rich. Ax.AISI316

IMM 50	Materiali
	Nylon
	Nylon
	NBR
	Acciaio
	Nylon
	Acciaio
	Alluminio
	-
	Nylon
	-
	Acciaio*
	-
	NBR
	-
	PBT
	PBT
	Nylon
	PBT

*Su rich. Ax.AISI316



Impieghi

Sono adatte al trasferimento di liquidi contenenti impurità di dimensioni fino a 3 mm. I componenti idraulici: girante e chiocciola in nylon, corpo pompa in alluminio, ne consentono l'impiego con acqua, emulsioni e sostanze oleose in genere, con viscosità non superiore a 21 cSt (3° Engel). La temperatura del liquido non deve superare i 70°C.

Vengono comunemente impiegate su:

- macchine utensili (fresatrici-torni-trapani)
- macchine per la lavorazione del vetro (versione TRI)
- impianti di trattamento superfici
- impianti di filtrazione
- impianti di climatizzazione e condizionamento

Vanno normalmente installate su un serbatoio con capacità proporzionata alla portata, a circa 4-5 cm dal fondo. È importante verificare che il livello massimo del liquido nel serbatoio rimanga sempre 3-4 cm più basso della flangia di appoggio (vedi figura).

Nei casi in cui il liquido sia particolarmente sporco si consiglia di costruire il serbatoio a scomparti, per consentire il deposito delle morchie prima che le stesse vengano ripescate dalla pompa.

Per impieghi diversi si consiglia di consultare il nostro Ufficio Tecnico.



Tabella dimensioni e pesi

Tipo di pompa	A mm	B mm	C mm	ØD	ØE mm	ØG mm	H mm	ØI mm	ØL mm	Massa kg
IMM 63A	355	150 T	205	3/4"	128	180	190	150	9 (n.4)	5.0
	405	200 T								5.1
	455	250 T								5.3
	505	300 T								5.4
IMM 63B	355	150 T	205	3/4"	128	180	190	150	9 (n.4)	5.5
	405	200 T								5.7
	455	250 T								5.9
	505	300 T								6.0

Su richiesta: T= esecuzione TRI

Dati di targa

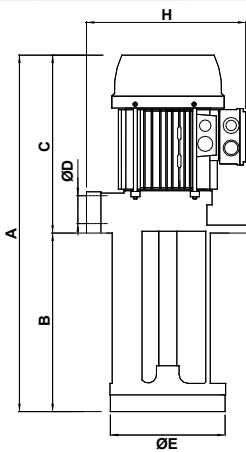
Tipo di pompa	kW		V 230/400 - Hz 50			Q - Qmax litri/min	Hmax - H metri
	Input (P1)	Nom. (P2)	In Amp.	n min ⁻¹	cos φ		
IMM 63A	0.38	0.25	1.30/0.75	2720	0.72	8 - 85	6 - 0
IMM 63B	0.52	0.37	1.65/0.95	2760	0.79	15-100	8 - 0

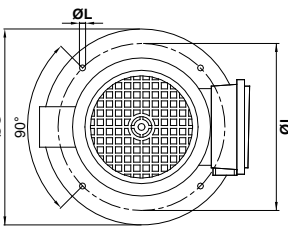

Curve prestazioni idrauliche (girante aperta)



Tabella prestazioni idrauliche (girante aperta)

Tipo di pompa	Portata in litri/min (Q) ↓										
	0	1	2	3	4	5	6	7	8	9	10
IMM 63A	85	77	69	59	47	32	8				
IMM 63B	100	93	85	77	68	58	46	32	15		

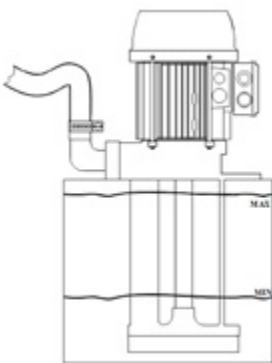
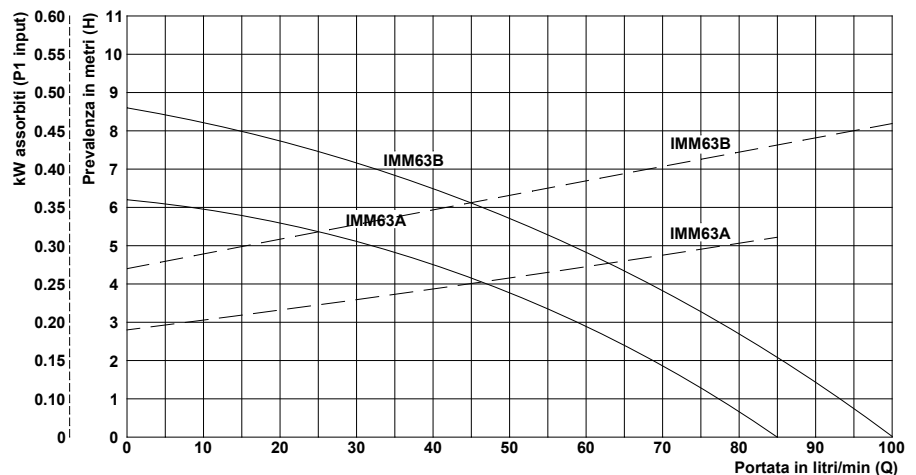
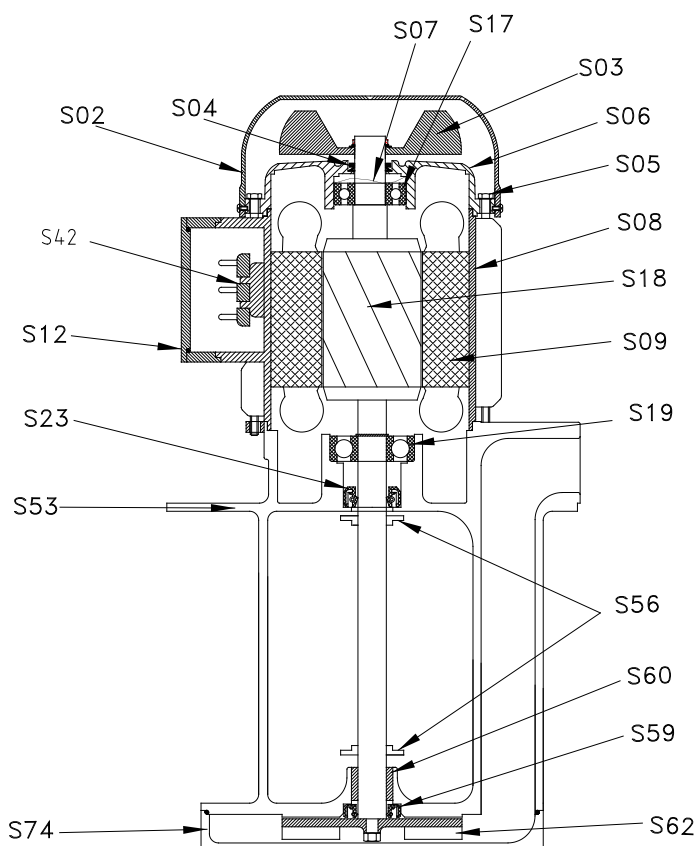

Nomenclatura parti di ricambio

Componente	
S02.	Copriventola
S03.	Ventola
S04.	Anello V-ring
S05.	Tirante
S06.	Scudo superiore
S07.	Anello di compensazione
S08.	Carcassa
S09.	Statore avvolto
S12.	Coprimorsettiera
S17.	Cuscinetto superiore
S18.	Asse+Rotore
S19.	Cuscinetto inferiore
S23.	Anello di tenuta per motore
S42.	Morsettiera
S53.	Corpo pompa
S56.	Rondella TRI
S59.	Anello di tenuta per chiocciola
S60.	Bronzina
S62.	Girante
S74.	Chiocciola

IMM 63A	Materiali
	Nylon*
	Nylon
	NBR
	Acciaio
	Alluminio
	Acciaio
	Alluminio
	-
	Nylon
	-
	Acciaio**
	-
	NBR
	-
	Alluminio
	PBT
	NBR
	Bronzo
	Nylon
	Nylon

IMM 63B	Materiali
	Nylon*
	Nylon
	NBR
	Acciaio
	Alluminio
	Alluminio
	Alluminio
	-
	Nylon
	-
	Acciaio**
	-
	NBR
	-
	Alluminio
	PBT
	NBR
	Bronzo
	Nylon
	Nylon

*Su rich. Lamiera
**Su rich. Ax. AISI 416

*Su rich. Lamiera
**Su rich. Ax. AISI 416



Impieghi

Sono adatte al trasferimento di liquidi contenenti impurità di dimensioni fino a 3 mm. I componenti idraulici: girante in ottone, chiocciola e corpo pompa in Alluminio ne consentono l'impiego con acqua, emulsioni e sostanze oleose in genere, con viscosità non superiore a 21 cSt (3° Engel). La temperatura del liquido non deve superare i 90°C.

Vengono comunemente impiegate su:

- macchine utensili (fresatrici-torni)
- macchine per la lavorazione del vetro (versione TRI)
- impianti di trattamento superfici
- impianti di filtrazione
- impianti di climatizzazione e condizionamento

Vanno normalmente installate su un serbatoio con capacità proporzionata alla portata, a circa 4-5 cm dal fondo. È importante verificare che il livello massimo del liquido nel serbatoio rimanga sempre 3-4 cm più basso della flangia di appoggio (vedi figura).

Nei casi in cui il liquido sia particolarmente sporco si consiglia di costruire il serbatoio a scomparti, per consentire il deposito delle morchie prima che le stesse vengano ripescate dalla pompa.

Per impieghi diversi si consiglia di consultare il nostro Ufficio Tecnico.



Tabella dimensioni e pesi

Tipo di pompa	A mm	B mm	C mm	ØD mm	ØE mm	ØF mm	ØG mm	H mm	ØI mm	ØL mm	Massa kg
IMM 71A	440	200 T	240	1"	190	190*	230	225	204	9 (n.5)	9.3
	490	250 T									9.7
	565	325 T									10.0
	680	440									11.3
IMM 71B	440	200 T	240	1"	190	190*	230	225	204	9 (n.5)	10.2
	490	250 T									10.5
	565	325 T									10.9
	680	440									12.2

Su richiesta: T= esecuzione TRI

*solo per pescante 440

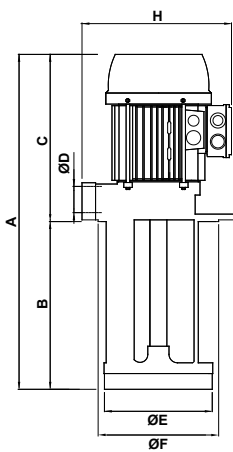
Dati di targa

Tipo di pompa	kW		V 230/400 - Hz 50			Q - Qmax litri/min	Hmax - H metri
	Input (P1)	Nom. (P2)	In Amp.	n min ⁻¹	cos φ		
IMM 71A	1.00	0.75	3.24/1.87	2770	0.77	4 - 238	14 - 0
IMM 71B	1.20	0.90	3.83/2.21	2760	0.78	6 - 240	16 - 0

Curve prestazioni idrauliche (girante aperta)



Tabella prestazioni idrauliche (girante aperta)

Prevalenza in metri (H) →	Portata in litri/min (Q) ↓																	
	0	1	2	3	4	5	6	7	8	9	10	12	14	16	18			
Tipo di pompa																		
IMM 71A	238	229	220	206	197	185	172	157	143	128	109	67	4					
IMM 71B	240	230	220	210	200	190	177	166	152	140	124	67	55	6				



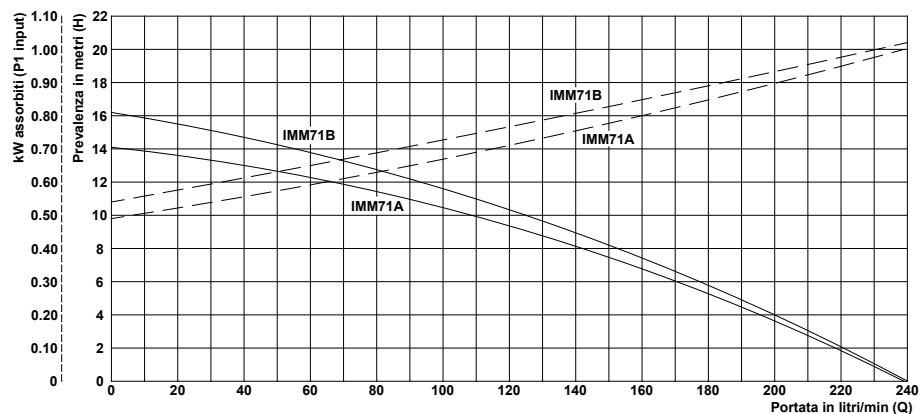
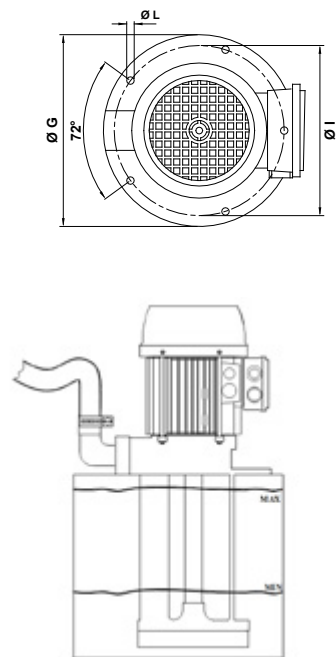
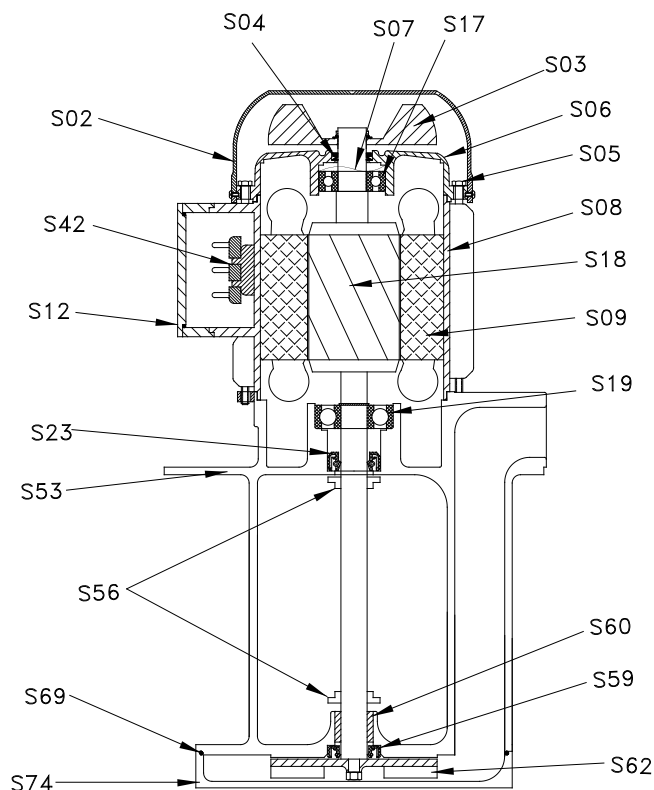

Nomenclatura parti di ricambio

Componente	
S02.	Copriventola
S03.	Ventola
S04.	Anello V-ring
S05.	Tirante
S06.	Scudo superiore
S07.	Anello di compensazione
S08.	Carcassa
S09.	Statore avvolto
S12.	Coprimorsettiera
S17.	Cuscinetto superiore
S18.	Asse+Rotore
S19.	Cuscinetto inferiore
S23.	Anello di tenuta per motore
S42.	Morsettiera
S53.	Corpo pompa
S56.	Rondella TRI
S59.	Anello di tenuta per chiocciola
S60.	Bronzina
S62.	Girante
S69.	Anello OR
S74.	Chiocciola

IMM 71A	
Materiali	
	Nylon*
	Nylon
	NBR
	Acciaio
	Alluminio
	Acciaio
	Alluminio
	-
	Nylon
	-
	Acciaio**
	-
	NBR
	-
	Alluminio
	PBT
	NBR
	Bronzo
	Ottone 58
	NBR
	Alluminio

IMM 71B	
Materiali	
	Nylon*
	Nylon
	NBR
	Acciaio
	Alluminio
	Acciaio
	Alluminio
	-
	Nylon
	-
	Acciaio**
	-
	NBR
	-
	Alluminio
	PBT
	NBR
	Bronzo
	Ottone 58
	NBR
	Alluminio

*Su rich. Lamiera
 **Su rich.Ax. AISI 416

*Su rich. Lamiera
 **Su rich.Ax. AISI 416



Impieghi

Sono adatte al trasferimento di liquidi contenenti impurità di dimensioni fino a 3 mm. I componenti idraulici: girante in ottone, chiocciola e corpo pompa in alluminio, ne consentono l'impiego con acqua, emulsioni e sostanze oleose in genere, con viscosità non superiore a 21 cSt (3° Engel). La temperatura del liquido non deve superare i 90°C.

Vengono comunemente impiegate su:

- macchine utensili (fresatrici-torni)
- macchine per la lavorazione del vetro (versione TRI)
- impianti di trattamento superfici
- impianti di filtrazione
- impianti di climatizzazione e condizionamento

Vanno normalmente installate su un serbatoio con capacità proporzionata alla portata, a circa 4-5 cm dal fondo. È importante verificare che il livello massimo del liquido nel serbatoio rimanga sempre 3-4 cm più basso della flangia di appoggio (vedi figura).

Nei casi in cui il liquido sia particolarmente sporco si consiglia di costruire il serbatoio a scomparti, per consentire il deposito delle morchie prima che le stesse vengano ripescate dalla pompa.

Per impieghi diversi si consiglia di consultare il nostro Ufficio Tecnico.

Tabella dimensioni e pesi

Tipo di pompa	A mm	B mm	C mm	ØD	ØE mm	ØF mm	ØG mm	H mm	ØI mm	ØL mm	Massa kg
IMM 80A	485	200 T	285	1 ¼"	202	220	250	260	235	9 (n.5)	14.5
	535	250 T									15.0
	585	300 T									15.5
	635	350 T									16.0
	815	530									18.0
IMM 80B	485	200 T	285	1 ¼"	202	220	250	260	235	9 (n.5)	15.4
	535	250 T									15.9
	585	300 T									16.4
	635	350 T									16.9
	815	530									19.0

Su richiesta: T= esecuzione TRI

Dati di targa

Tipo di pompa	kW		V 230/400 - Hz 50			Q - Qmax litri/min	Hmax - H metri
	Input (P1)	Nom. (P2)	In Amp.	n min ⁻¹	cos φ		
IMM 80A	1.41	1.1	4.3/2.5	2825	0.81	14 - 293	16 - 0
IMM 80B	1.86	1.5	5.7/3.3	2845	0.83	80 - 388	18 - 0

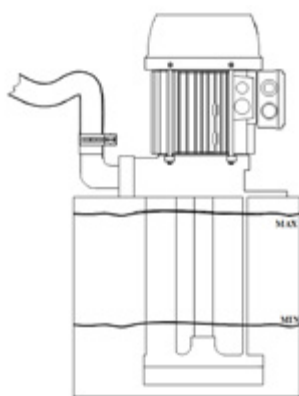
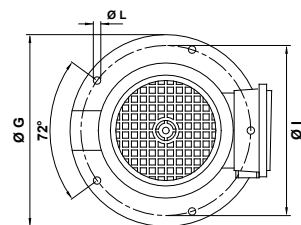
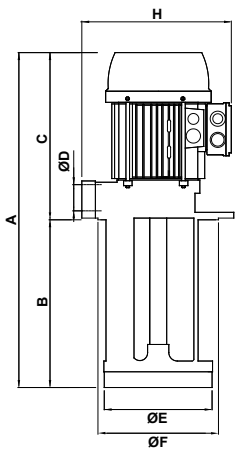

Curve prestazioni idrauliche (girante aperta)



Tabella prestazioni idrauliche (girante aperta)

Tipo di pompa	Portata in litri/min (Q) ↓																
	0	1	2	3	4	5	6	7	8	9	10	12	14	16	18	20	
IMM 80A	293	279	267	256	242	229	218	212	196	179	155	116	71	14			
IMM 80B	388	378	366	355	344	332	319	303	289	275	260	224	185	140	80		

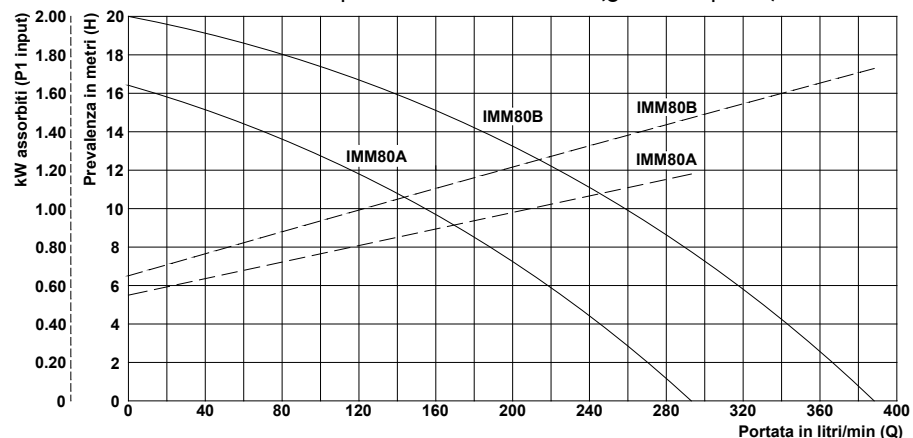
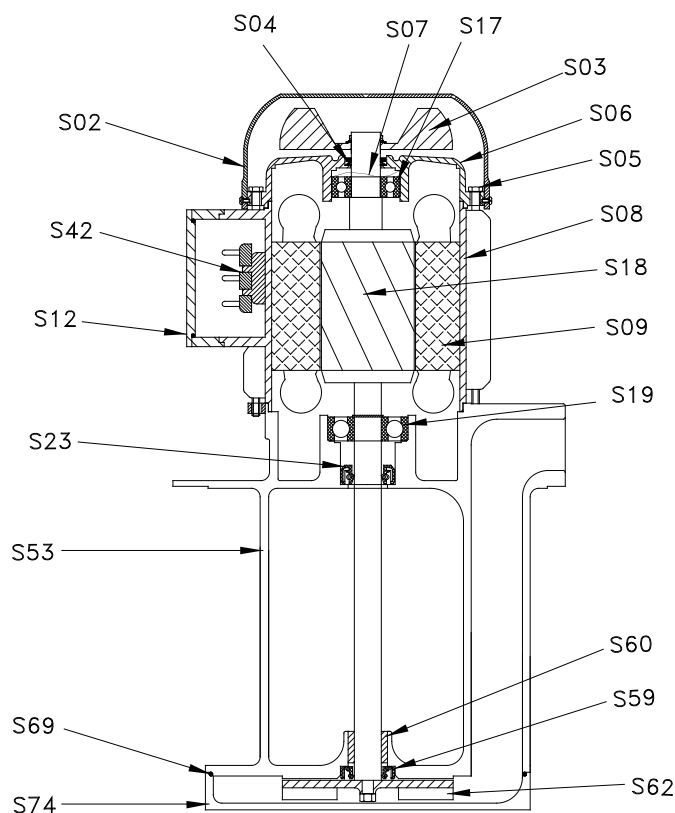

Nomenclatura parti di ricambio

Componente	
S02.	Copriventola
S03.	Ventola
S04.	Anello V-ring
S05.	Tirante
S06.	Scudo superiore
S07.	Anello di compensazione
S08.	Carcassa
S09.	Statore avvolto
S12.	Coprimorsettiera
S17.	Cuscinetto superiore
S18.	Asse+Rotore
S19.	Cuscinetto inferiore
S23.	Anello di tenuta per motore
S42.	Morsettiera
S53.	Corpo pompa
S59.	Anello di tenuta per chiocciola
S60.	Bronzina
S62.	Girante
S69.	Anello OR
S74.	Chiocciola

IMM 80A	Materiali
	Nylon*
	Nylon
	NBR
	Acciaio
	Alluminio
	Acciaio
	Alluminio
	-
	Nylon
	-
	Acciaio**
	-
	NBR
	-
	Alluminio
	NBR
	Bronzo
	Ottone 58
	NBR
	Alluminio

*Su rich. Lamiera

**Su rich. Ax.AISI 416

IMM 80B	Materiali
	Nylon*
	Nylon
	NBR
	Acciaio
	Alluminio
	Acciaio
	Alluminio
	-
	Nylon
	-
	Acciaio**
	-
	NBR
	-
	Alluminio
	NBR
	Bronzo
	Ottone 58
	NBR
	Alluminio

*Su rich. Lamiera

**Su rich. Ax.AISI 416



Impieghi

Sono adatte al trasferimento di liquidi contenenti impurità di dimensioni fino a 4 mm. I componenti idraulici: girante e chiocciola in ghisa, corpo pompa in acciaio, ne consentono l'impiego con acqua, emulsioni e sostanze oleose in genere, con viscosità non superiore a 21 cSt (3° Engel). La temperatura del liquido non deve superare i 90°C.

Vengono comunemente impiegate su:

- macchine utensili
- macchine per la lavorazione del vetro
- impianti di trattamento superfici
- impianti di filtrazione
- cabine di verniciatura

Vanno normalmente installate su un serbatoio con capacità proporzionata alla portata, a circa 7-8 cm dal fondo. È importante verificare che il livello massimo del liquido nel serbatoio rimanga sempre 5-6 cm più basso della flangia di appoggio (vedi figura).

Nei casi in cui il liquido sia particolarmente sporco si consiglia di costruire il serbatoio a scomparti, per consentire il deposito delle morchie prima che le stesse vengano ripescate dalla pompa.

Per impieghi diversi si consiglia di consultare il nostro Ufficio Tecnico.

Tabella dimensioni e pesi

Tipo di pompa	A mm	B mm	C mm	ØD	ØE mm	ØF mm	ØG mm	H mm	ØI mm	ØL mm	Massa kg
IMM 90A	695	350	345	2"	235	240	300	130	270	13 (n.4)	47.5
	795	450									48.1
	945	600									48.8
	1145	800									50.0
IMM 90B	695	350	345	2"	235	240	300	130	270	13 (n.4)	49.0
	795	450									49.6
	945	600									50.0
	1145	800									51.5
IMM 100B	730	350	380	2 1/2"	235	240	300	145	270	13 (n.4)	53.0
	830	450									53.6
	980	600									54.3
	1180	800									55.5

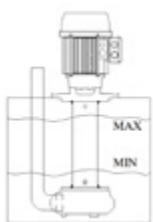
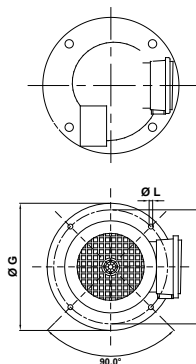
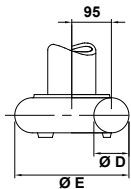
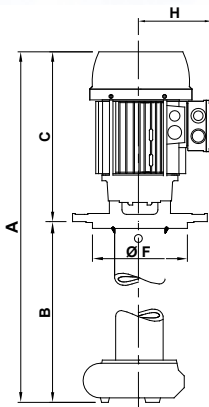

Dati di targa

Tipo di pompa	kW		V 230/400 - Hz 50			Q - Qmax litri/min	Hmax - H metri
	Input (P1)	Nom. (P2)	In Amp.	n min ⁻¹	cos φ		
IMM 90A	2.70	2.2	8.1/4.7	2870	0.83	119 - 928	10 - 0
IMM 90B	3.58	3	10.6/6.1	2855	0.84	172 - 1284	14 - 0
IMM 100B	4.85	4	14.9/8.6	2875	0.81	200 - 1592	18 - 0

Curve prestazioni idrauliche (girante aperta)



Tabella prestazioni idrauliche (girante aperta)

Tipo di pompa	Portata in litri/min (Q) ↓										
	0	2	4	6	8	10	12	14	16	18	20
IMM 90A	928	816	709	551	341	119					
IMM 90B	1284	1186	1083	977	833	682	484	172			
IMM 100B	1592	1486	1380	1271	1159	1034	888	720	472	200	

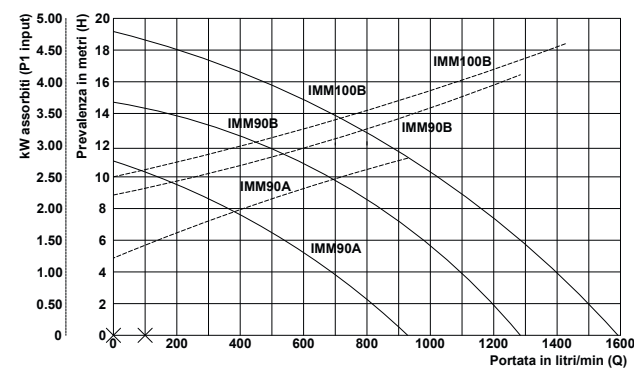
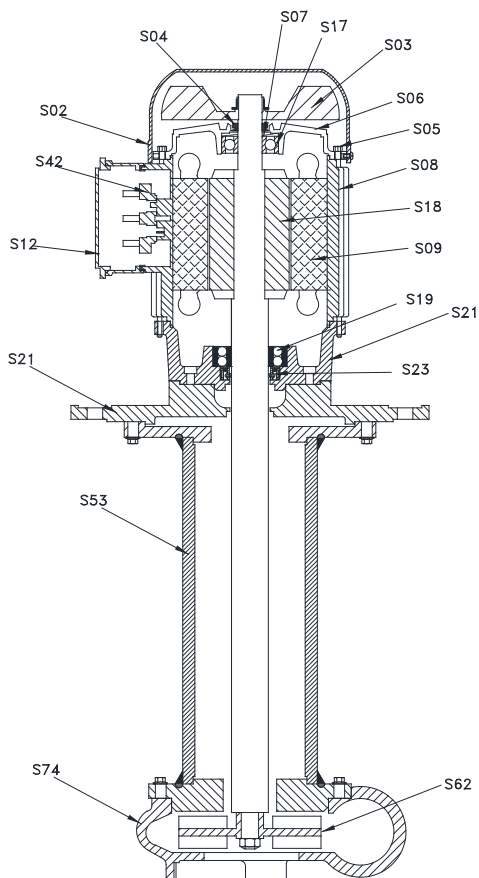

Nomenclatura parti di ricambio

	Componente	IMM 90A Materiali	IMM 90B Materiali	IMM 100B Materiali
S02.	Copriventola	Nylon*	Nylon*	Nylon*
S03.	Ventola	Nylon	Nylon	Nylon
S04.	Anello V-ring	NBR	NBR	NBR
S05.	Tirante	Acciaio	Acciaio	Acciaio
S06.	Scudo superiore	Alluminio	Alluminio	Alluminio
S07.	Anello di compensazione	Acciaio	Acciaio	Acciaio
S08.	Carcassa	Alluminio	Alluminio	Alluminio
S09.	Statore avvolto	-	-	-
S12.	Coprimorsettiera	Nylon	Nylon	Nylon
S17.	Cuscinetto superiore	-	-	-
S18.	Asse+Rotore	Acciaio	Acciaio	Acciaio
S19.	Cuscinetto inferiore	-	-	-
S21.	Scudo speciale	Ghisa G20	Ghisa G20	Ghisa G20
S21.	Flangia di appoggio	Ghisa G20	Ghisa G20	Ghisa G20
S23.	Anello di tenuta per motore	NBR	NBR	NBR
S42.	Morsettiera	-	-	-
S53.	Corpo pompa	Acciaio	Acciaio	Acciaio
S62.	Girante	Ghisa G20	Ghisa G20	Ghisa G20
S74.	Chiocciola	Ghisa G20	Ghisa G20	Ghisa G20

*Su rich. Lamiera

*Su rich. Lamiera

*Su rich. Lamiera



Impieghi

Sono adatte al trasferimento di liquidi contenenti impurità di dimensioni fino a 3 mm. I componenti idraulici: girante, chiocciola e corpo pompa in PBT, ne consentono l'impiego con acqua, emulsioni e sostanze oleose in genere, con viscosità non superiore a 21 cSt (3° Engel).

- La temperatura del liquido non deve superare i 70°C.
Vengono comunemente impiegate su:
- macchine utensili (frese-torni-trapani)
 - macchine per la lavorazione del vetro (versione TRI)
 - macchine da stampa

Vanno normalmente installate su un serbatoio con capacità proporzionata alla portata, a circa 3-4 cm dal fondo. È importante verificare che il livello massimo del liquido nel serbatoio rimanga sempre 3-4 cm più basso della flangia di appoggio (vedi figura).

Nei casi in cui il liquido sia particolarmente sporco si consiglia di costruire il serbatoio a scomparti, per consentire il deposito delle morchie prima che le stesse vengano ripescate dalla pompa. Per impieghi diversi si consiglia di consultare il nostro Ufficio Tecnico.

Tabella dimensioni e pesi

Tipo di pompa	A mm	B mm	C mm	ØD	ØE mm	ØF mm	ØG mm	H mm	ØI mm	L mm	Massa kg
SPV 12	255	90 T	165	3/4"	98	100	130	151	115	7 (n.4)	2.8
	285	120 T									2.9
	335	170 T									2.9
	385	220 T									3.0
	435	270 T									3.1
	515	350									3.3
SPV 18	255	90 T	165	3/4"	98	100	130	151	115	7 (n.4)	2.8
	285	120 T									2.9
	335	170 T									3.0
	385	220 T									3.1
	435	270 T									3.2
	515	350									3.3

Su richiesta: T= esecuzione TRI

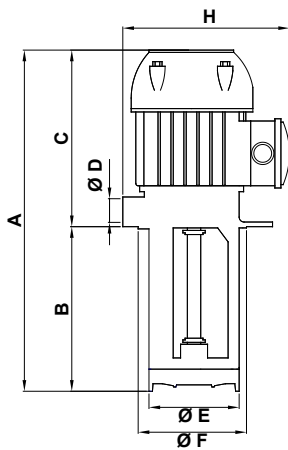

Dati di targa

Tipo di pompa	kW		V 230/400 - Hz 50			Q - Qmax litri/min	Hmax - H metri
	Input (P1)	Nom. (P2)	In Amp.	n min ⁻¹	cos φ		
SPV 12	0.15	0.07	0.52/0.30	2770	0.71	6 - 56	4.5 - 0
SPV 18	0.17	0.09	0.55/0.32	2730	0.72	2 - 65	5.5 - 0

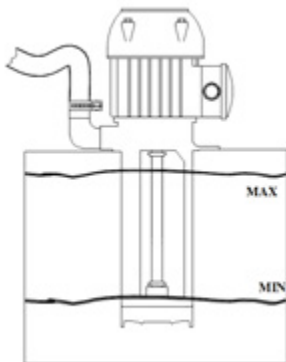
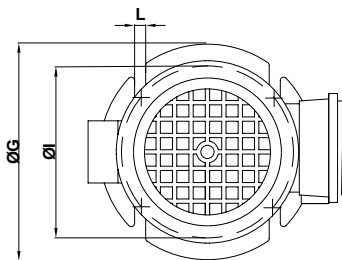

Curve prestazioni idrauliche (girante aperta)



Tabella prestazioni idrauliche (girante aperta)

Tipo di pompa	Portata in litri/min (Q) ↓												
	0	0.5	1	1.5	2	2.5	3	3.5	4	4.5	5	5.5	6
SPV 12	56	52	48	43	38	33	27	21	13	6			
SPV 18	65	61	57	53	48	43	38	32	26	19	12	2	

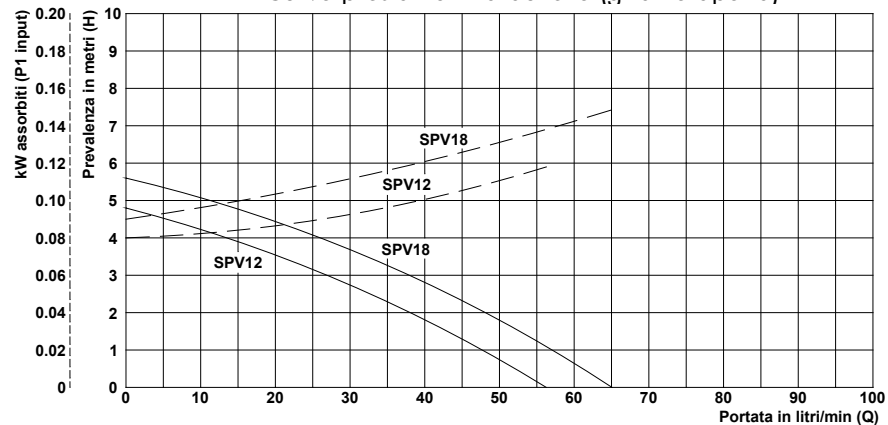
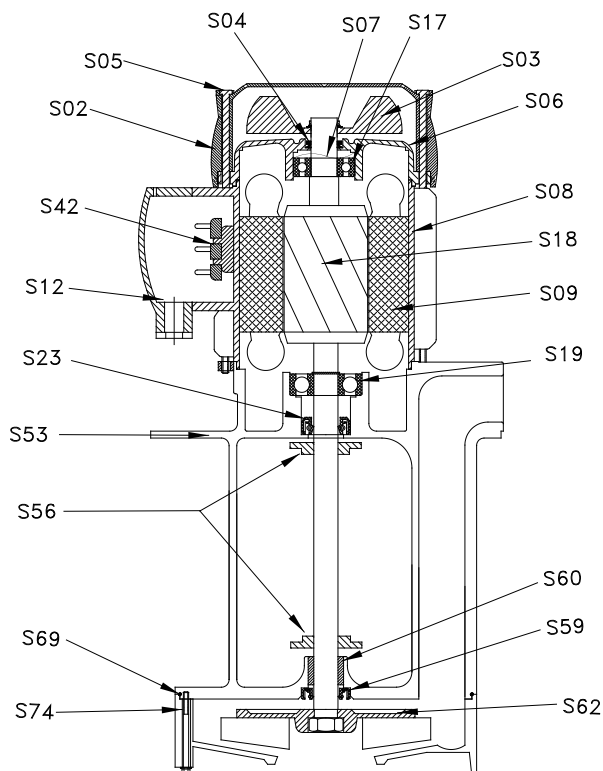

Nomenclatura parti di ricambio

	Componente
S02.	Copriventola
S03.	Ventola
S04.	Anello V-ring
S05.	Tirante
S06.	Scudo superiore
S07.	Anello di compensazione
S08.	Carcassa
S09.	Statore avvolto
S12.	Coprिमorsettiera
S17.	Cuscinetto superiore
S18.	Asse+Rotore
S19.	Cuscinetto inferiore
S23.	Anello di tenuta per motore
S42.	Morsettiera
S53.	Corpo pompa
S56.	RondellaTRI
S59.	Anello di tenuta per chiocciola
S60.	Bronzina
S62.	Girante
S69.	Anello OR
S74.	Chiocciola

SPV 12	Materiali
	Nylon
	Nylon
	NBR
	Acciaio
	Alluminio
	Acciaio
	Alluminio
	-
	Nylon
	-
	Acciaio*
	-
	NBR
	-
	PBT
	PBT
	NBR**
	Bronzo**
	PBT
	NBR
	PBT

SPV 18	Materiali
	Nylon
	Nylon
	NBR
	Acciaio
	Alluminio
	Acciaio
	Alluminio
	-
	Nylon
	-
	Acciaio*
	-
	NBR
	-
	PBT
	PBT
	NBR**
	Bronzo**
	PBT
	NBR
	PBT

*Su rich.Ax. AISI 316

**Presenti solo su pesc. 220-270-350

*Su rich.Ax. AISI 316

**Presenti solo su pesc. 220-270-350



Impieghi

Sono adatte al trasferimento di liquidi contenenti impurità di dimensioni fino a 3 mm. I componenti idraulici: girante, chiocciola e corpo pompa in PBT, ne consentono l'impiego con acqua, emulsioni e sostanze oleose in genere, con viscosità non superiore a 21 cSt (3° Engel). La temperatura del liquido non deve superare i 70°C.

Vengono comunemente impiegate su:

- macchine utensili (fresatrici-torni-trapani)
- macchine per la lavorazione del vetro (versione TRI)
- macchine da stampa
- impianti di climatizzazione e condizionamento
- impianti di filtrazione

Vanno normalmente installate su un serbatoio con capacità proporzionata alla portata, a circa 3-4 cm dal fondo.

È importante verificare che il livello massimo del liquido nel serbatoio rimanga sempre 3-4 cm più basso della flangia di appoggio (vedi figura).

Nei casi in cui il liquido sia particolarmente sporco si consiglia di costruire il serbatoio a scomparti, per consentire il deposito delle morchie prima che le stesse vengano ripescate dalla pompa.

Per impieghi diversi si consiglia di consultare il nostro Ufficio Tecnico.



Tabella dimensioni e pesi

Tipo di pompa	A mm	B mm	C mm	ØD	ØE mm	ØF mm	ØG mm	H mm	ØI mm	L mm	Massa kg
SPV 25	300	90 T	210	3/4"	98	100	130	170	115	7 (n.4)	4.3
	330	120 T									4.4
	380	170 T									4.5
	430	220 T									4.6
	480	270 T									4.7
	560	350									4.8
SPV 33	300	90 T	210	3/4"	98	100	130	170	115	7 (n.4)	4.8
	330	120 T									4.9
	380	170 T									5.0
	430	220 T									5.1
	480	270 T									5.2
	560	350									5.3

Su richiesta: T= esecuzione TRI

Dati di targa

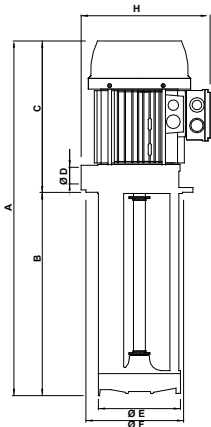
Tipo di pompa	kW		V 230/400 - Hz 50			Q - Qmax litri/min	Hmax - H metri
	Input (P1)	Nom. (P2)	In Amp.	n min ⁻¹	cos φ		
SPV 25	0.26	0.18	0.85/0.49	2810	0.76	12 - 72	5.5 - 0
SPV 33	0.36	0.25	1.13/0.65	2800	0.78	7 - 75	6.0 - 0

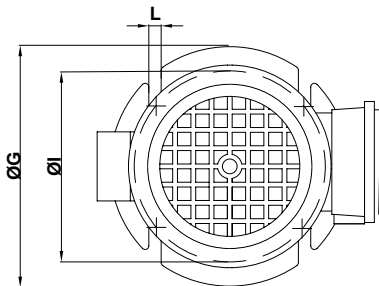

Curve prestazioni idrauliche (girante aperta)



Tabella prestazioni idrauliche (girante aperta)

Tipo di pompa	Prevalenza in metri (H) →														
	0	0.5	1	1.5	2	2.5	3	3.5	4	4.5	5	5.5	6	6.5	7
SPV 25	72	68	65	62	57	53	49	43	37	31	23	12			
SPV 33	75	72	68	65	61	56	52	46	41	35	27	18	7		



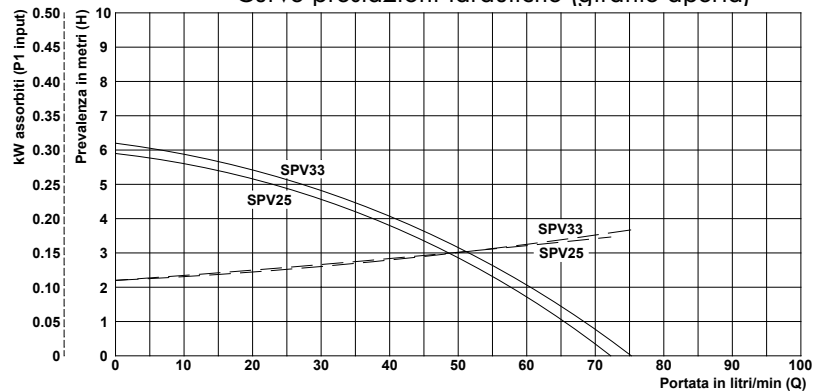
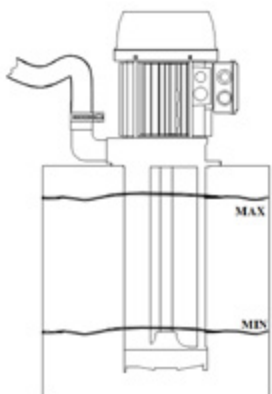
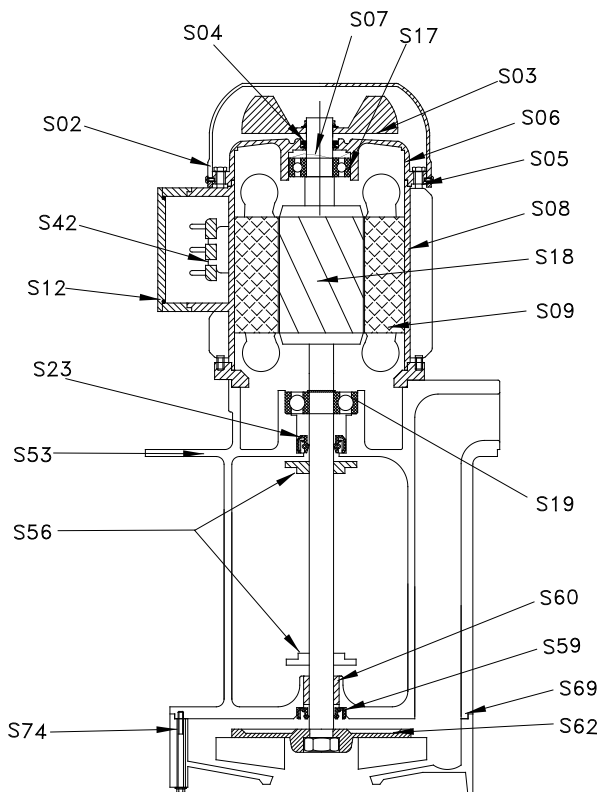

Nomenclatura parti di ricambio

Componente	
S02.	Copriventola
S03.	Ventola
S04.	Anello V-ring
S05.	Tirante
S06.	Scudo superiore
S07.	Anello di compensazione
S08.	Carcassa
S09.	Statore avvolto
S12.	Coprimorsettiera
S17.	Cuscinetto superiore
S18.	Asse+Rotore
S19.	Cuscinetto inferiore
S23.	Anello di tenuta per motore
S42.	Morsettiera
S53.	Corpo pompa
S56.	Rondella TRI
S59.	Anello di tenuta per chiocciola
S60.	Bronzina
S62.	Girante
S69.	Anello OR
S74.	Chiocciola

SPV 25	Materiali
	Nylon*
	Nylon
	NBR
	Acciaio
	Alluminio
	Acciaio
	Alluminio
	-
	Nylon
	-
	Acciaio**
	-
	NBR
	-
	PBT
	PBT
	NBR***
	Bronzo***
	PBT
	NBR
	PBT

SPV 33	Materiali
	Nylon*
	Nylon
	NBR
	Acciaio
	Alluminio
	Acciaio
	Alluminio
	-
	Nylon
	-
	Acciaio**
	-
	NBR
	-
	PBT
	PBT
	NBR***
	Bronzo***
	PBT
	NBR
	PBT

*Su rich. Lamiera

**Su rich.Ax. AISI 416

***Presenti solo su pesc.350

*Su rich. Lamiera

**Su rich.Ax. AISI 416

***Presenti solo su pesc.350



Impieghi

Sono adatte al trasferimento di liquidi contenenti impurità di dimensioni fino a 3 mm. I componenti idraulici: girante, chiocciola e corpo pompa in Nylon, ne consentono l'impiego con acqua, emulsioni e sostanze oleose in genere, con viscosità non superiore a 21 cSt (3° Engell).

La temperatura del liquido non deve superare i 70°C.

Vengono comunemente impiegate su:

- macchine utensili (fresatrici-torni)
- macchine per la lavorazione del vetro (versione TRI su pescanti 200 e 270)
- macchine da stampa
- impianti di climatizzazione e condizionamento
- cabine di verniciatura

Vanno normalmente installate su un serbatoio con capacità proporzionata alla portata, a circa 3-4 cm dal fondo.

È importante verificare che il livello massimo del liquido nel serbatoio rimanga sempre 3-4 cm più basso della flangia di appoggio (vedi figura).

Nei casi in cui il liquido sia particolarmente sporco si consiglia di costruire il serbatoio a scomparti, per consentire il deposito delle morchie prima che le stesse vengano ripescate dalla pompa.

Per impieghi diversi si consiglia di consultare il nostro Ufficio Tecnico.



Tabella dimensioni e pesi

Tipo di pompa	A mm	B mm	C mm	ØD	ØE mm	ØF mm	ØG mm	H mm	ØI mm	L mm	Massa kg
SPV 50	460	200 T	260	1 ¼"	138	140	180	215	160	9 (n.4)	7.7
	530	270 T									8.3
	610	350									8.9
SPV 75	460	200 T	260	1 ¼"	138	140	180	215	160	9 (n.4)	8.7
	530	270 T									9.2
	610	350									9.9

Su richiesta: T= esecuzione TRI

Dati di targa

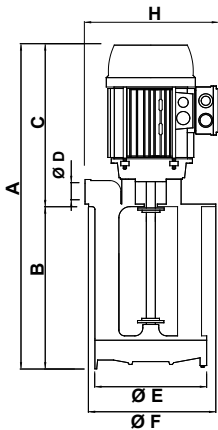
Tipo di pompa	kW		V 230/400 - Hz 50			Q - Qmax litri/min	Hmax - H metri
	Input (P1)	Nom. (P2)	In Amp.	n min ⁻¹	cos φ		
SPV 50	1.00	0.75	3.24/1.87	2770	0.77	43 - 263	12 - 0
SPV 75	1.20	0.90	3.83/2.21	2760	0.78	75 - 275	12 - 0

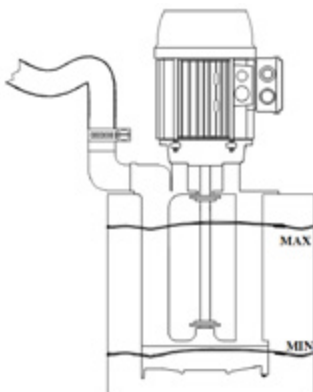
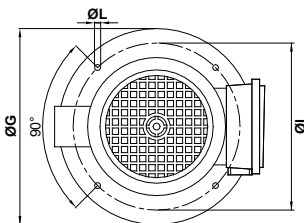

Curve prestazioni idrauliche (girante aperta)



Tabella prestazioni idrauliche (girante aperta)

Tipo di pompa	Portata in litri/min (Q) ↓																	
	0	1	2	3	4	5	6	7	8	9	10	12	14	16	18			
SPV 50	263	250	238	226	213	198	182	164	147	127	103	43						
SPV 75	275	264	252	240	226	213	198	182	165	146	125	75						

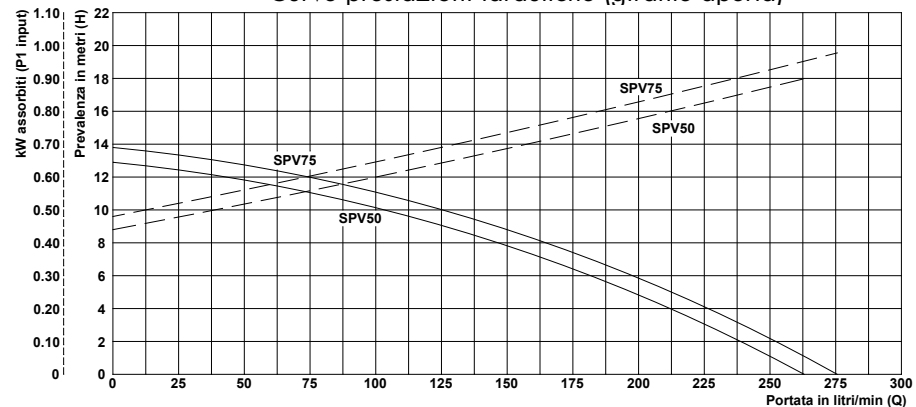
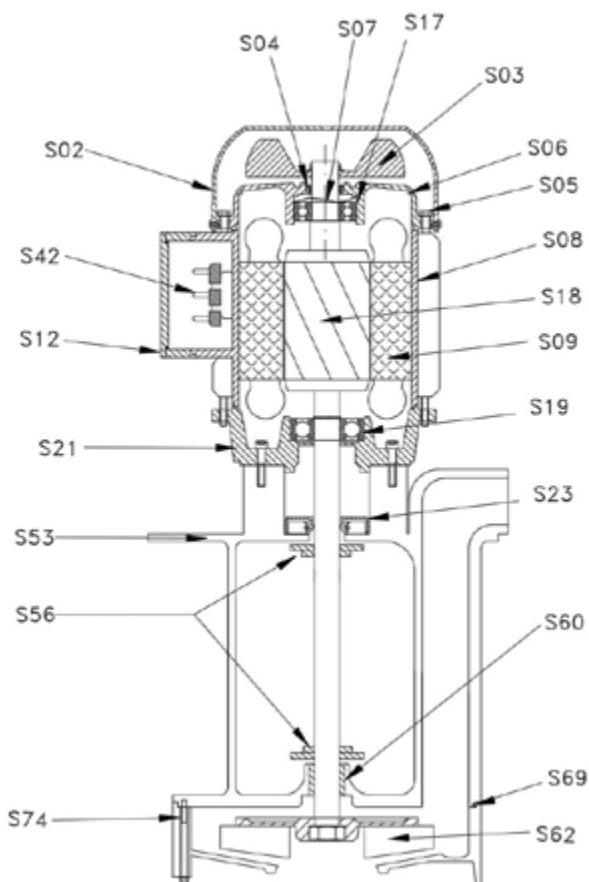

Nomenclatura parti di ricambio

Componente	
S02.	Copriventola
S03.	Ventola
S04.	Anello V-ring
S05.	Tirante
S06.	Scudo superiore
S07.	Anello di compensazione
S08.	Carcassa
S09.	Statore avvolto
S12.	Coprimorsettiera
S17.	Cuscinetto superiore
S18.	Asse+Rotore
S19.	Cuscinetto inferiore
S21.	Flangia
S23.	Anello di tenuta per motore
S42.	Morsettiera
S53.	Corpo pompa
S56.	RondellaTRI
S60.	Bronzina
S62.	Girante
S69.	Anello OR
S74.	Chiocciola

SPV 50	Materiali
	Nylon*
	Nylon
	NBR
	Acciaio
	Alluminio
	Acciaio
	Alluminio
	-
	Nylon
	-
	(AX.AISI 416)**
	-
	Alluminio
	NBR
	-
	Nylon
	PBT
	Tecnopolimero
	Nylon
	NBR
	Nylon

SPV 75	Materiali
	Nylon*
	Nylon
	NBR
	Acciaio
	Alluminio
	Acciaio
	Alluminio
	-
	Nylon
	-
	(AX.AISI 416)**
	-
	Alluminio
	NBR
	-
	Nylon
	PBT
	Tecnopolimero
	Nylon
	NBR
	Nylon

*Su rich. Lamiera

*Su rich. Lamiera

**Su rich.rivestito PBT su pesc.200-270-350

**Su rich.rivestito PBT su pesc.200-270-350



Impieghi

Sono adatte al trasferimento di liquidi contenenti impurità di dimensioni fino a 3 mm. I componenti idraulici: girante, chiocciola e corpo pompa in Nylon, ne consentono l'impiego con acqua, emulsioni e sostanze oleose in genere, con viscosità non superiore a 21 cSt (3° Engel). La temperatura del liquido non deve superare i 70°C.

Vengono comunemente impiegate su:

- macchine utensili (fresatrici-torni)
- macchine per la lavorazione del vetro (versione TRI dove possibile)
- macchine da stampa
- impianti di climatizzazione e condizionamento

Vanno normalmente installate su un serbatoio con capacità proporzionata alla portata, a circa 4-5 cm dal fondo. È importante verificare che il livello massimo del liquido nel serbatoio rimanga sempre 3-4 cm più basso della flangia di appoggio (vedi figura).

Nei casi in cui il liquido sia particolarmente sporco si consiglia di costruire il serbatoio a scomparti, per consentire il deposito delle morchie prima che le stesse vengano ripescate dalla pompa.

Per impieghi diversi si consiglia di consultare il nostro Ufficio Tecnico.



Tabella dimensioni e pesi

Tipo di pompa	A mm	B mm	C mm	ØD	ØE mm	ØF mm	ØG mm	H mm	ØI mm	ØL mm	Massa kg
SPV 100	500	200 T	300	1 ¼"	138	140	180	230	160	9 (n.4)	10.5
	570	270 T									11.0
	650	350									11.7
SPV 150	500	200 T	300	1 ¼"	138	140	180	230	160	9 (n.4)	11.8
	570	270 T									12.3
	650	350									13.0

Su richiesta: T= esecuzione TRI

Dati di targa

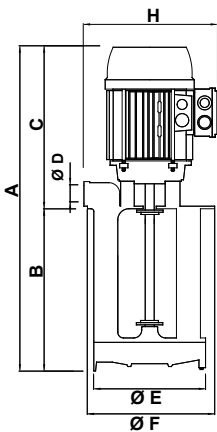
Tipo di pompa	kW		V 230/400 - Hz 50			Q - Qmax litri/min	Hmax - H metri
	Input (P1)	Nom. (P2)	In Amp.	n min ⁻¹	cos φ		
SPV 100	1.01	0.75	3.1/1.8	2800	0.80	15 - 280	14 - 0
SPV 150	1.41	1.1	4.3/2.5	2825	0.81	36 - 300	14 - 0

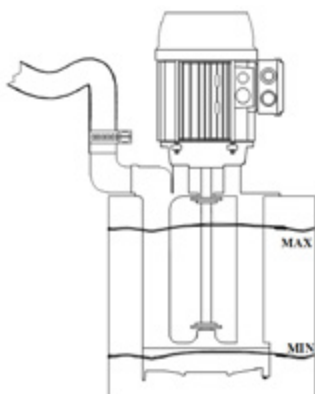
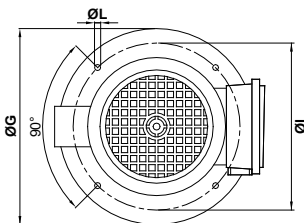

Curve prestazioni idrauliche (girante aperta)



Tabella prestazioni idrauliche (girante aperta)

Tipo di pompa	Portata in litri/min (Q) ↓																	
	0	1	2	3	4	5	6	7	8	9	10	12	14	16	18			
SPV 100	280	269	258	246	233	220	206	192	176	159	139	89	15					
SPV 150	300	290	279	267	253	238	225	210	195	179	160	112	36					

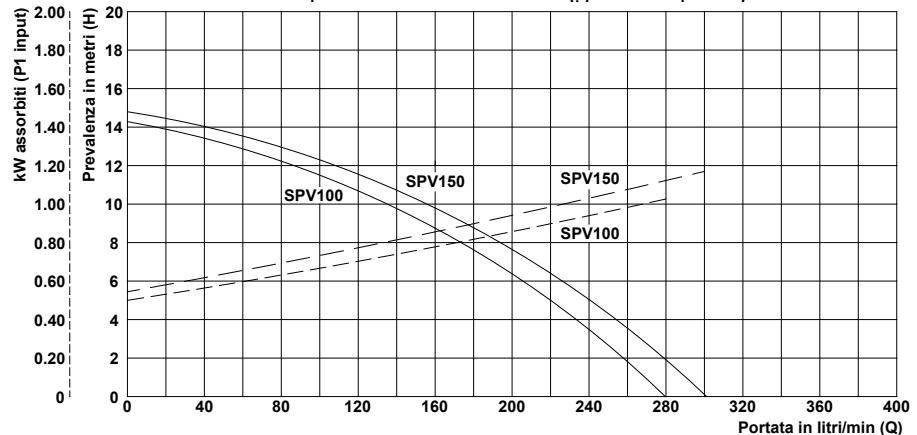
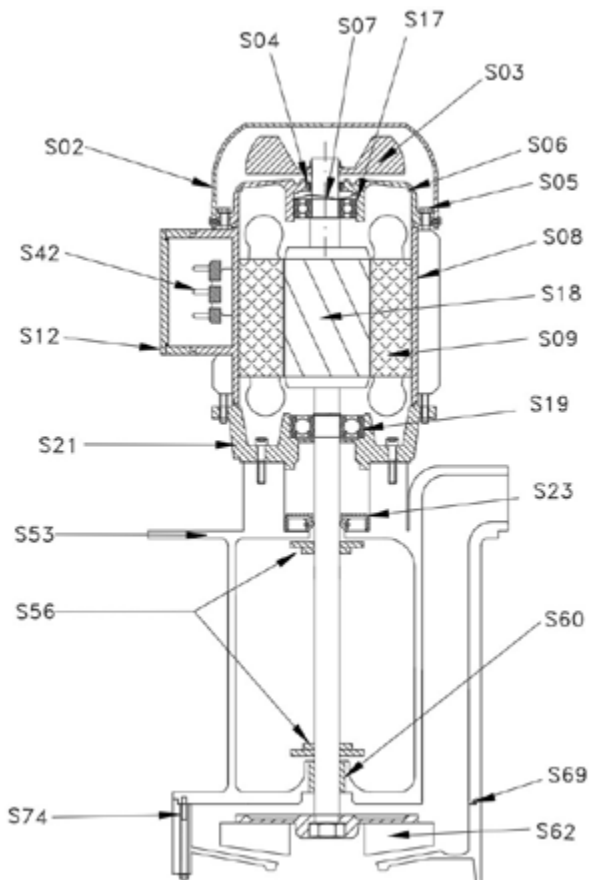

Nomenclatura parti di ricambio

	Componente
S02.	Copriventola
S03.	Ventola
S04.	Anello V-ring
S05.	Tirante
S06.	Scudo superiore
S07.	Anello di compensazione
S08.	Carcassa
S09.	Statore avvolto
S12.	Coprimorsettiera
S17.	Cuscinetto superiore
S18.	Asse+Rotore
S19.	Cuscinetto inferiore
S21.	Flangia
S23.	Anello di tenuta per motore
S42.	Morsettiera
S53.	Corpo pompa
S56.	RondellaTRI
S60.	Bronzina
S62.	Girante
S69.	Anello OR
S74.	Chiocciola

SPV 100	Materiali
	Nylon*
	Nylon
	NBR
	Acciaio
	Alluminio
	Acciaio
	Alluminio
	-
	Nylon
	-
	(AX.AISI 416)
	-
	Alluminio
	NBR
	-
	Nylon
	PBT
	Bronzo
	Nylon
	NBR
	Nylon

SPV 150	Materiali
	Nylon*
	Nylon
	NBR
	Acciaio
	Alluminio
	Acciaio
	Alluminio
	-
	Nylon
	-
	(AX.AISI 416)
	-
	Alluminio
	NBR
	-
	Nylon
	PBT
	Bronzo
	Nylon
	NBR
	Nylon

*Su rich. Lamiera

*Su rich. Lamiera



Impieghi

Sono adatte al trasferimento di liquidi contenenti impurità di dimensioni fino a 3 mm. I componenti idraulici: girante e chiocciola in PBT, corpo pompa in ghisa, ne consentono l'impiego con acqua, emulsioni e sostanze oleose in genere, con viscosità non superiore a 21 cSt (3° Engel).

- La temperatura del liquido non deve superare i 70°C.
Vengono comunemente impiegate su:
- macchine utensili (fresatrici-torni)
 - macchine per la lavorazione del vetro (versione TRI)
 - impianti di trattamento superfici
 - impianti di filtrazione

Vanno normalmente installate su un serbatoio con capacità proporzionata alla portata, a circa 3-4 cm dal fondo. È importante verificare che il livello massimo del liquido nel serbatoio rimanga sempre 3-4 cm più basso della flangia di appoggio (vedi figura).

Nei casi in cui il liquido sia particolarmente sporco si consiglia di costruire il serbatoio a scomparti, per consentire il deposito delle morchie prima che le stesse vengano ripescate dalla pompa. Per impieghi diversi si consiglia di consultare il nostro Ufficio Tecnico.



Tabella dimensioni e pesi

Tipo di pompa	A mm	B mm	C mm	ØD	ØE mm	ØF mm	ØG mm	H mm	ØI mm	ØL mm	Massa kg
SP 12	265	90 T	165	3/4"	98	100	130	151	115	7 (n.4)	5.0
	285	120 T									5.3
	335	170 T									5.5
	385	220 T									5.7
	435	270 T									6.0
	515	350									6.5
SP 18	265	90 T	165	3/4"	98	100	130	151	115	7 (n.4)	5.1
	285	120 T									5.4
	335	170 T									5.6
	385	220 T									5.7
	435	270 T									6.0
	515	350									6.6

Su richiesta: T= esecuzione TRI

Dati di targa

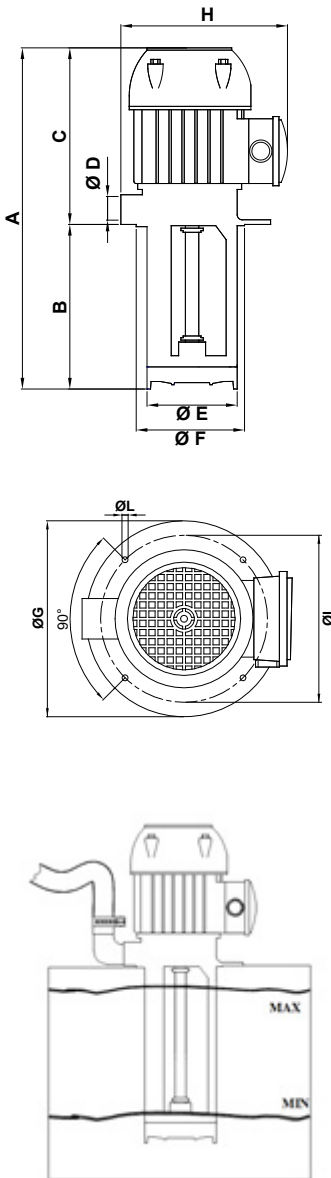
Tipo di pompa	kW		V 230/400 - Hz 50			Q - Qmax litri/min	Hmax - H metri
	Input (P1)	Nom. (P2)	In Amp.	n min ⁻¹	cos φ		
SP 12	0.15	0.07	0.52/0.30	2770	0.71	12 - 65	4.5 - 0
SP 18	0.17	0.09	0.55/0.32	2730	0.72	6 - 75	5.5 - 0

Curve prestazioni idrauliche (girante aperta)



Tabella prestazioni idrauliche (girante aperta)

Tipo di pompa	Prevalenza in metri (H) →													
	0	0.5	1	1.5	2	2.5	3	3.5	4	4.5	5	5.5	6	
SP 12	65	61	57	52	47	41	35	29	21	12				
SP 18	75	71	67	63	58	53	48	42	35	28	18	6		

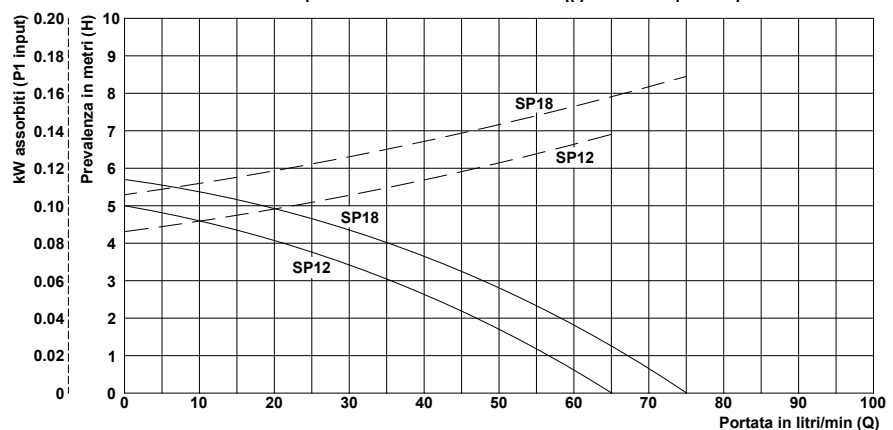
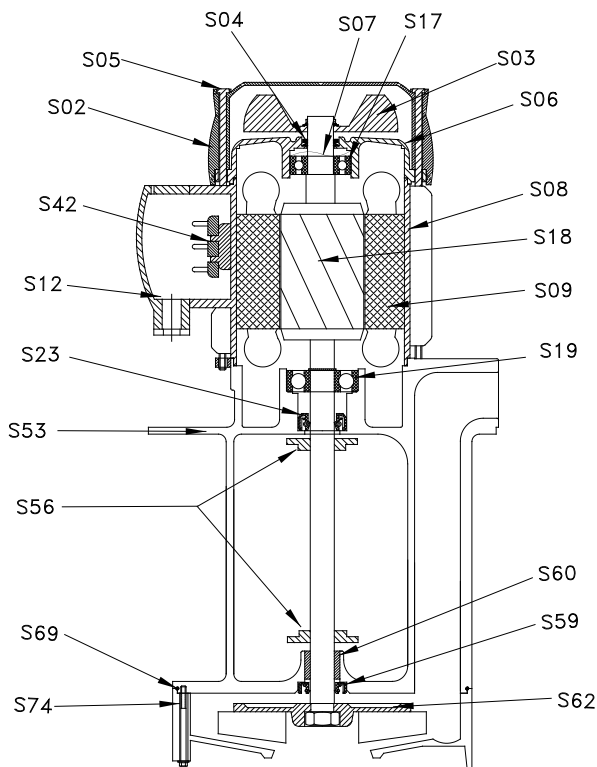

Nomenclatura parti di ricambio

Componente	
S02.	Copriventola
S03.	Ventola
S04.	Anello V-ring
S05.	Tirante
S06.	Scudo superiore
S07.	Anello di compensazione
S08.	Carcassa
S09.	Statore avvolto
S12.	Coprimorsettiera
S17.	Cuscinetto superiore
S18.	Asse+Rotore
S19.	Cuscinetto inferiore
S23.	Anello di tenuta per motore
S42.	Morsettiera
S53.	Corpo pompa
S56.	RondellaTRI
S59.	Anello di tenuta per chiocciola
S60.	Bronzina
S62.	Girante
S69.	Anello OR
S74.	Chiocciola

SP 12	Materiali
	Nylon
	Nylon
	NBR
	Acciaio
	Alluminio
	Acciaio
	Alluminio
	-
	Nylon
	-
	Acciaio*
	-
	NBR
	-
	Ghisa G20
	PBT
	NBR***
	Bronzo***
	PBT**
	NBR
	PBT**

SP 18	Materiali
	Nylon
	Nylon
	NBR
	Acciaio
	Alluminio
	Acciaio
	Alluminio
	-
	Nylon
	-
	Acciaio*
	-
	NBR
	-
	Ghisa G20
	PBT
	NBR***
	Bronzo***
	PBT**
	NBR
	PBT**

*Su rich.Ax. AISI 416

**Su rich. Ghisa G20

***Presenti solo su pesc.350

*Su rich.Ax. AISI 416

**Su rich. Ghisa G20

***Presenti solo su pesc.350



Impieghi

Sono adatte al trasferimento di liquidi contenenti impurità di dimensioni fino a 3 mm. I componenti idraulici: girante e chiocciola in PTB, corpo pompa in ghisa, ne consentono l'impiego con acqua, emulsioni e sostanze oleose in genere, con viscosità non superiore a 21 cSt (3° Engel). La temperatura del liquido non deve superare i 70°C.

Vengono comunemente impiegate su:

- macchine utensili (fresatrici-torni)
- macchine per la lavorazione del vetro (versione TRI)
- impianti di trattamento superficiali
- impianti di filtrazione

Vanno normalmente installate su un serbatoio con capacità proporzionata alla portata, a circa 3-4 cm dal fondo. È importante verificare che il livello massimo del liquido nel serbatoio rimanga sempre 3-4 cm più basso della flangia di appoggio (vedi figura).

Nei casi in cui il liquido sia particolarmente sporco si consiglia di costruire il serbatoio a scomparti, per consentire il deposito delle morchie prima che le stesse vengano ripescate dalla pompa.

Per impieghi diversi si consiglia di consultare il nostro Ufficio Tecnico.

Tabella dimensioni e pesi

Tipo di pompa	A mm	B mm	C mm	ØD	ØE mm	ØF mm	ØG mm	H mm	ØI mm	ØL mm	Massa kg
SP 25	305	90 T	215	3/4"	98	100	130	170	115	7 (n.4)	6.5
	335	120 T									6.8
	385	170 T									7.1
	435	220 T									7.2
	485	270 T									7.5
	565	350									8.1
SP 33	305	90 T	215	3/4"	98	100	130	170	115	7 (n.4)	7.1
	335	120 T									7.3
	385	170 T									7.6
	435	220 T									7.7
	485	270 T									8.0
	565	350									8.6

Su richiesta: T= esecuzione TRI

Dati di targa

Tipo di pompa	kW		V 230/400 - Hz 50			Q - Qmax litri/min	Hmax - H metri
	Input (P1)	Nom. (P2)	In Amp.	n min ⁻¹	cos φ		
SP 25	0.26	0.18	0.85/0.49	2810	0.76	5 - 85	6 - 0
SP 33	0.36	0.25	1.13/0.65	2800	0.78	11 - 87	6 - 0

Curve prestazioni idrauliche (girante aperta)



Tabella prestazioni idrauliche (girante aperta)

Tipo di pompa	Portata in litri/min (Q) ↓														
	0	0.5	1	1.5	2	2.5	3	3.5	4	4.5	5	5.5	6	6.5	7
SP 25	85	81	77	72	68	63	58	52	46	38	30	19	5		
SP 33	87	84	80	76	71	67	62	56	50	44	36	26	11		



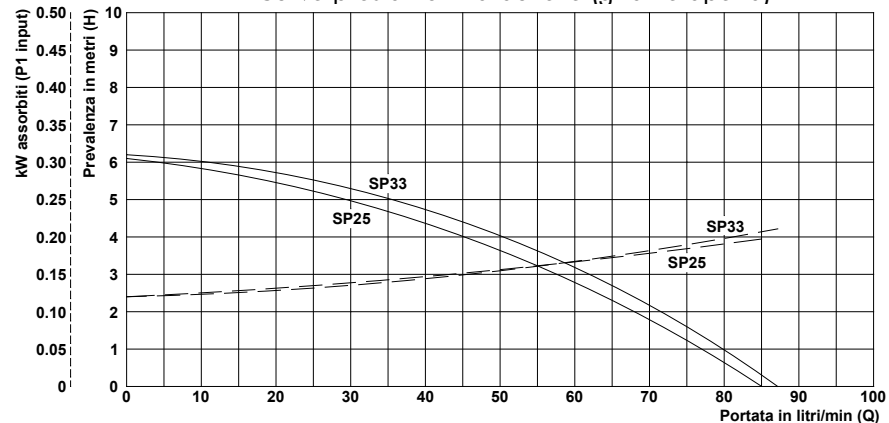
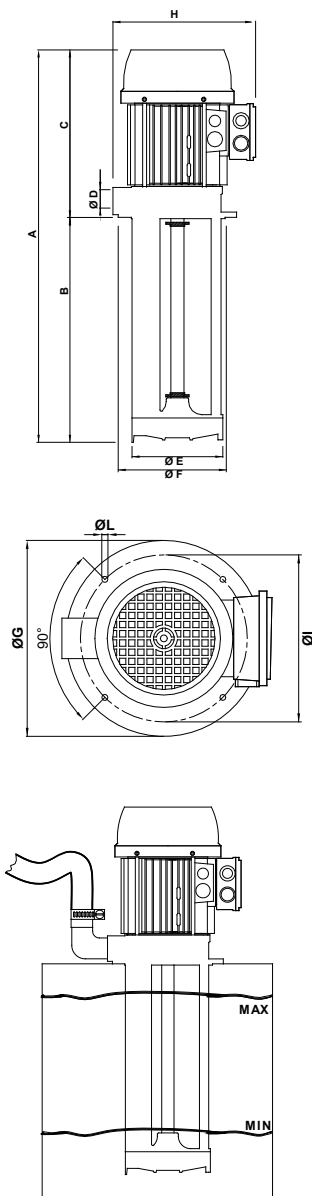
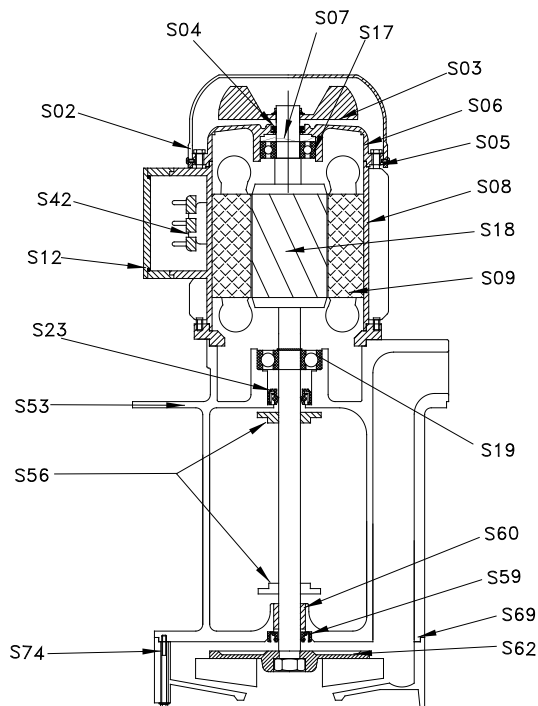

Nomenclatura parti di ricambio

Componente	
S02.	Copriventola
S03.	Ventola
S04.	Anello V-ring
S05.	Tirante
S06.	Scudo superiore
S07.	Anello di compensazione
S08.	Carcassa
S09.	Statore avvolto
S12.	Coprimorsettiera
S17.	Cuscinetto superiore
S18.	Asse+Rotore
S19.	Cuscinetto inferiore
S21.	Flangia
S23.	Anello di tenuta per motore
S42.	Morsettiera
S53.	Corpo pompa
S56.	RondellaTRI
S59.	Anello di tenuta per chiocciola
S60.	Bronzina
S62.	Girante
S69.	Anello OR
S74.	Chiocciola

SP 25	Materiali
	Nylon*
	Nylon
	NBR
	Acciaio
	Alluminio
	Acciaio
	Alluminio
	-
	Nylon
	-
	Acciaio**
	-
	Alluminio
	NBR
	-
	Ghisa G20
	PBT
	NBR****
	Bronzo****
	PBT***
	NBR
	PBT***

SP 33	Materiali
	Nylon*
	Nylon
	NBR
	Acciaio
	Alluminio
	Acciaio
	Alluminio
	-
	Nylon
	-
	Acciaio**
	-
	Alluminio
	NBR
	-
	Ghisa G20
	PBT
	NBR****
	Bronzo****
	PBT***
	NBR
	PBT***

*Su rich. Lamiera

**Su rich. Ax. AISI 416

***Su rich. Ghisa G20

****Presenti solo su pesc.350

*Su rich. Lamiera

**Su rich. Ax. AISI 416

***Su rich. Ghisa G20

****Presenti solo su pesc.350



Impieghi

Sono adatte al trasferimento di liquidi contenenti impurità di dimensioni fino a 3 mm. I componenti idraulici: girante e chiocciola in PTB, corpo pompa in ghisa, ne consentono l'impiego con acqua, emulsioni e sostanze oleose in genere, con viscosità non superiore a 21 cSt (3° Engel). La temperatura del liquido non deve superare i 70°C.

Vengono comunemente impiegate su:

- macchine utensili (fresatrici-torni)
- macchine per la lavorazione del vetro (versione TRI)
- impianti di trattamento superfici
- impianti di filtrazione

Vanno normalmente installate su un serbatoio con capacità proporzionata alla portata, a circa 4-5 cm dal fondo. È importante verificare che il livello massimo del liquido nel serbatoio rimanga sempre 3-4 cm più basso della flangia di appoggio (vedi figura).

Nei casi in cui il liquido sia particolarmente sporco si consiglia di costruire il serbatoio a scomparti, per consentire il deposito delle morchie prima che le stesse vengano ripescate dalla pompa.

Per impieghi diversi si consiglia di consultare il nostro Ufficio Tecnico.



Tabella dimensioni e pesi

Tipo di pompa	A mm	B mm	C mm	ØD	ØE mm	ØF mm	ØG mm	H mm	ØI mm	ØL mm	Massa kg
SP 50	450	200 T	250	1 1/4"	138	140	180	215	160	9 (n.4)	13.5
	520	270 T									14.2
	600	350									15.0
	690	440									15.9
	800	550									17.0
SP 75	450	200 T	250	1 1/4"	138	140	180	215	160	9 (n.4)	14.5
	520	270 T									15.2
	600	350									16.0
	690	440									16.9
	800	550									18.0

Su richiesta: T= esecuzione TRI

Dati di targa

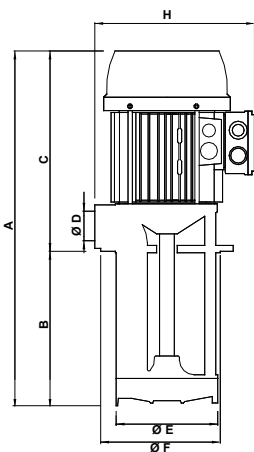
Tipo di pompa	kW		V 230/400 - Hz 50			Q - Qmax litri/min	Hmax - H metri
	Input (P1)	Nom. (P2)	In Amp.	n min ⁻¹	cos φ		
SP 50	1.00	0.75	3.24/1.87	2770	0.77	70 - 288	10 - 0
SP 75	1.20	0.90	3.83/2.21	2760	0.78	55 - 320	12 - 0

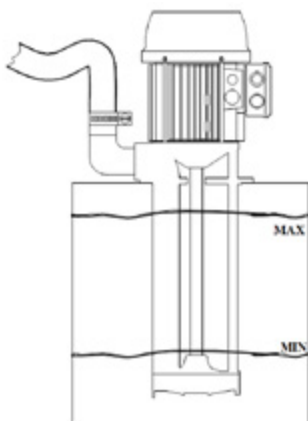
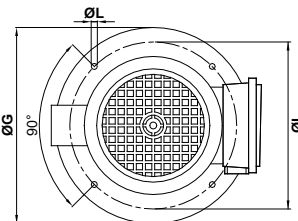

Curve prestazioni idrauliche (girante aperta)



Tabella prestazioni idrauliche (girante aperta)

Tipo di pompa	Portata in litri/min (Q) ↓																	
	0	1	2	3	4	5	6	7	8	9	10	12	14	16	18			
SP 50	288	271	251	234	215	194	172	150	125	100	70							
SP 75	320	304	289	272	254	236	216	195	172	147	120	55						

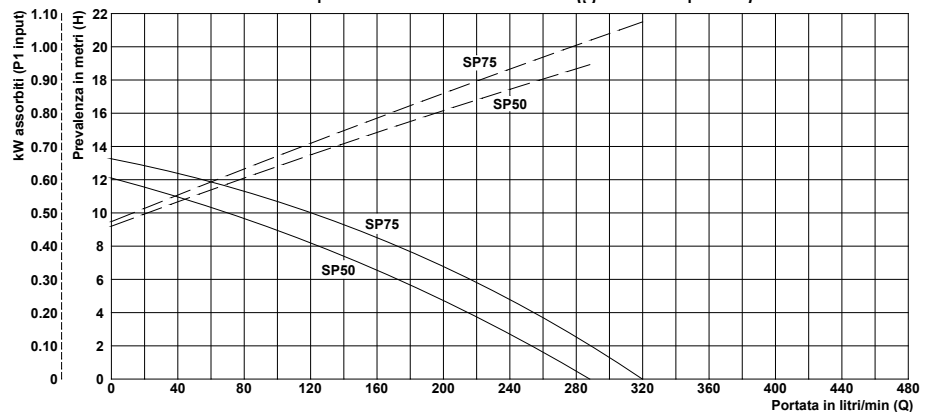
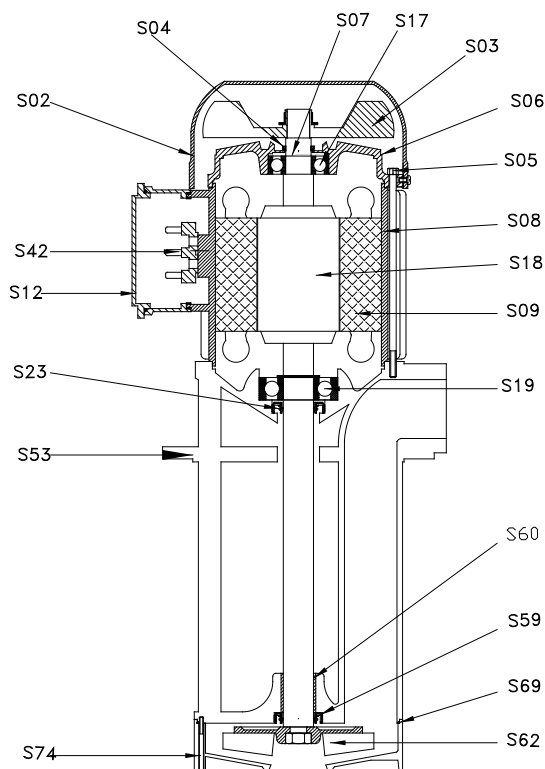

Nomenclatura parti di ricambio

	Componente
S02.	Copriventola
S03.	Ventola
S04.	Anello V-ring
S05.	Tirante
S06.	Scudo superiore
S07.	Anello di compensazione
S08.	Carcassa
S09.	Statore avvolto
S12.	Coprimorsettiera
S17.	Cuscinetto superiore
S18.	Asse+Rotore
S19.	Cuscinetto inferiore
S23.	Anello di tenuta per motore
S42.	Morsettiera
S53.	Corpo pompa
S59.	Anello di tenuta per chiocciola
S60.	Bronzina
S62.	Girante
S69.	Anello OR
S74.	Chiocciola

SP 50	Materiali
	Nylon*
	Nylon
	NBR
	Acciaio
	Alluminio
	Acciaio
	Alluminio
	-
	Nylon
	-
	Acciaio**
	-
	NBR
	-
	Ghisa G20
	NBR
	Bronzo
	PBT***
	NBR
	PBT***

SP 75	Materiali
	Nylon*
	Nylon
	NBR
	Acciaio
	Alluminio
	Acciaio
	Alluminio
	-
	Nylon
	-
	Acciaio**
	-
	NBR
	-
	Ghisa G20
	NBR
	Bronzo
	PBT***
	NBR
	PBT***

*Su rich. Lamiera

**Su rich. Ax. AISI 416

***Su rich. Ghisa G20

*Su rich. Lamiera

**Su rich. Ax. AISI 416

***Su rich. Ghisa G20



Impieghi

Sono adatte al trasferimento di liquidi contenenti impurità di dimensioni fino a 3 mm. I componenti idraulici: girante e chiocciola in PTB, corpo pompa in ghisa, ne consentono l'impiego con acqua, emulsioni e sostanze oleose in genere, con viscosità non superiore a 21 cSt (3° Engel). La temperatura del liquido non deve superare i 70°C.

Vengono comunemente impiegate su:

- macchine utensili (fresatrici-torni)
- macchine per la lavorazione del vetro (versione TRI)
- impianti di trattamento superfici
- impianti di filtrazione

Vanno normalmente installate su un serbatoio con capacità proporzionata alla portata, a circa 4-5 cm dal fondo. È importante verificare che il livello massimo del liquido nel serbatoio rimanga sempre 3-4 cm più basso della flangia di appoggio (vedi figura).

Nei casi in cui il liquido sia particolarmente sporco si consiglia di costruire il serbatoio a scomparti, per consentire il deposito delle morchie prima che le stesse vengano ripescate dalla pompa.

Per impieghi diversi si consiglia di consultare il nostro Ufficio Tecnico.

Tabella dimensioni e pesi

Tipo di pompa	A mm	B mm	C mm	ØD	ØE mm	ØF mm	ØG mm	H mm	ØI mm	ØL mm	Massa kg
SP 100	500	200 T	300	1 1/4"	138	140	180	230	160	9 (n.4)	16.3
	570	270 T									17.1
	650	350									18.1
	740	440									19.1
	850	550									20.3
SP 150	500	200 T	300	1 1/4"	138	140	180	230	160	9 (n.4)	17.6
	570	270 T									18.4
	650	350									19.3
	740	440									20.1
	850	550									21.9

Su richiesta: T= esecuzione TRI

Dati di targa

Tipo di pompa	kW		V 230/400 - Hz 50			Q - Qmax litri/min	Hmax - H metri
	Input (P1)	Nom. (P2)	In Amp.	n min ⁻¹	cos φ		
SP 100	1.41	1.1	4.3/2.5	2825	0.81	40 - 340	13 - 0
SP 150	1.86	1.5	5.7/3.3	2845	0.83	18 - 400	13 - 0

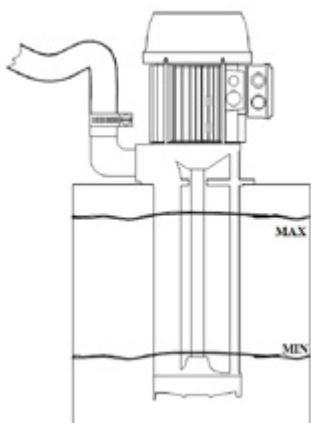
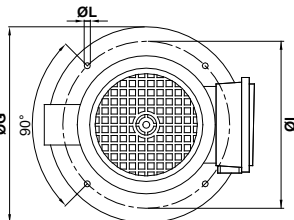
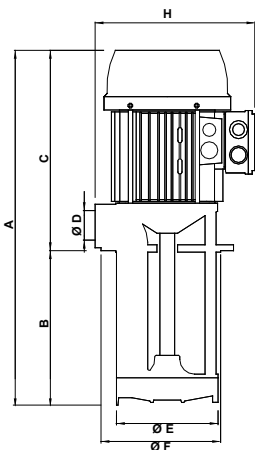

Curve prestazioni idrauliche (girante aperta)



Tabella prestazioni idrauliche (girante aperta)

Tipo di pompa	Portata in litri/min (Q) ↓														
	0	1	2	3	4	5	6	7	8	9	10	11	12	13	14
SP 100	340	326	310	292	275	255	236	216	195	171	144	114	79	40	
SP 150	400	380	358	337	317	296	273	246	219	188	148	107	62	18	

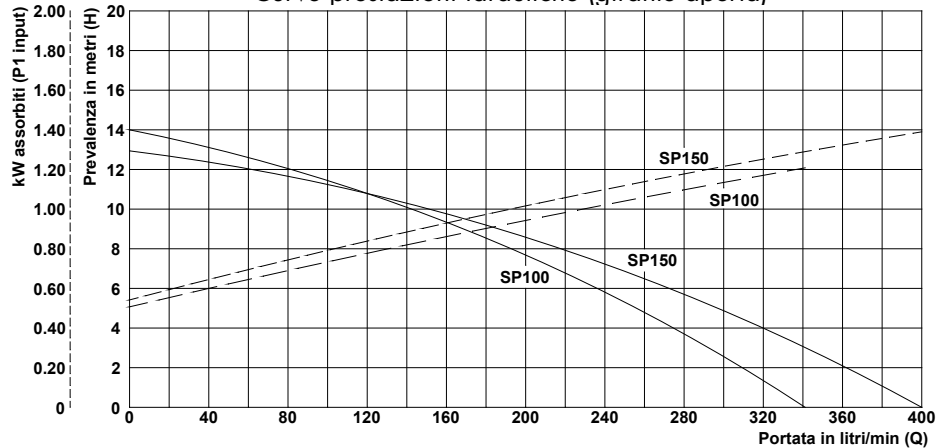
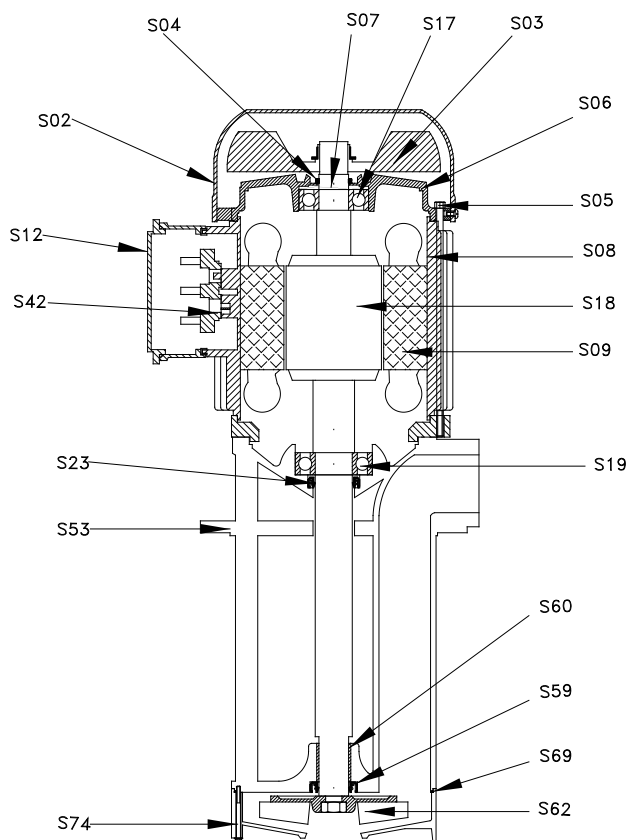

Nomenclatura parti di ricambio

Componente	
S02.	Copriventola
S03.	Ventola
S04.	Anello V-ring
S05.	Tirante
S06.	Scudo superiore
S07.	Anello di compensazione
S08.	Carcassa
S09.	Statore avvolto
S12.	Coprimorsettiera
S17.	Cuscinetto superiore
S18.	Asse+Rotore
S19.	Cuscinetto inferiore
S23.	Anello di tenuta per motore
S42.	Morsettiera
S53.	Corpo pompa
S59.	Anello di tenuta per chiocciola
S60.	Bronzina
S62.	Girante
S69.	Anello OR
S74.	Chiocciola

SP 100	Materiali
	Nylon*
	Nylon
	NBR
	Acciaio
	Alluminio
	Acciaio
	Alluminio
	-
	Nylon
	-
	Acciaio**
	-
	NBR
	-
	Ghisa G20
	NBR
	Bronzo
	PBT***
	NBR
	PBT***

SP 150	Materiali
	Nylon*
	Nylon
	NBR
	Acciaio
	Alluminio
	Acciaio
	Alluminio
	-
	Nylon
	-
	Acciaio**
	-
	NBR
	-
	Ghisa G20
	NBR
	Bronzo
	PBT***
	NBR
	PBT***

*Su rich. Lamiera
 **Su rich. Ax. AISI 416
 ***Su rich. Ghisa G20

*Su rich. Lamiera
 **Su rich. Ax. AISI 416
 ***Su rich. Ghisa G20

Elettropompe da travaso - montaggio laterale Tipo SQ



Impieghi

Sono adatte al trasferimento di liquidi contenenti impurità di dimensioni fino a 3 mm. I componenti idraulici: girante in nylon e chiocciola in ghisa ne consentono l'impiego con acqua, emulsioni e sostanze oleose in genere, con viscosità non superiore a 21 cSt (3° Engel).

La temperatura del liquido non deve superare i 70°C.

Vengono comunemente impiegate su:

- macchine utensili (fresatrici-torni)
- impianti di trattamento superfici (disoleatori)

Vanno installate lateralmente al serbatoio per consentire al liquido di entrare direttamente nella bocca di aspirazione (vedi figura).

Nei casi in cui il liquido sia particolarmente sporco si consiglia di costruire il serbatoio a scomparti, per consentire il deposito delle morchie prima che le stesse vengano ripescate dalla pompa.

Per impieghi diversi si consiglia di consultare il nostro Ufficio Tecnico.

Tabella dimensioni e pesi

Tipo di pompa	A mm	B mm	C mm	D mm	E mm	F mm	G mm	ØH mm	ØI mm	L mm	M mm	N mm	Massa kg
SQ 56/S	265	170	60	95	140	75	45	7	3/8"	51	50	30	3.9
SQ 63/S	300	180	60	95	158	75	45	7	1/2"	51	50	30	4.9
SQ 71A	330	245	80	145	175	115	60	9	1"	62	80	40	14.5
SQ 71B	330	245	80	145	175	115	60	9	1"	62	80	40	15.2
SQ 80A	335	250	80	145	210	115	60	9	1 1/4"	62	80	40	16.3
SQ 80B	335	250	80	145	210	115	60	9	1 1/4"	62	80	40	17.3

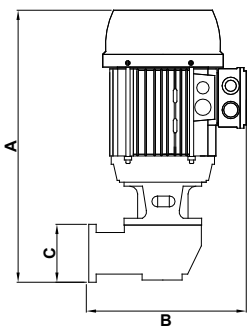

Dati di targa

Tipo di pompa	kW		V 230/400 - Hz 50			Q - Qmax litri/min	Hmax - H metri
	Input (P1)	Nom. (P2)	In Amp.	n min ⁻¹	cos φ		
SQ 56/S	0.17	0.09	0.55/0.32	2730	0.72	11 - 60	4 - 0
SQ 63/S	0.26	0.18	0.85/0.49	2810	0.76	27 - 80	4 - 0
SQ 71A	1.00	0.75	3.24/1.87	2770	0.77	52 - 260	10 - 0
SQ 71B	1.20	0.90	3.83/2.21	2760	0.78	98 - 300	10 - 0
SQ 80A	1.41	1.1	4.3/2.5	2825	0.81	72 - 340	12 - 0
SQ 80B	1.41	1.1	4.3/2.5	2825	0.81	108 - 380	14 - 0

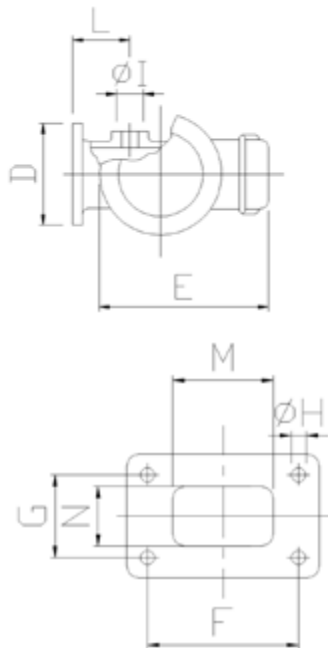

Curve prestazioni idrauliche (girante aperta)



Tabella prestazioni idrauliche (girante aperta)

Tipo di pompa	Prevalenza in metri (H) →																	
	0	1	2	3	4	5	6	7	8	9	10	12	14	16	18			
	Portata in litri/min (Q) ↓																	
SQ 56/S	60	48	35	27	11													
SQ 63/S	80	69	54	41	27													
SQ 71A	260	251	241	229	218	207	185	158	134	99	52							
SQ 71B	300	289	277	264	251	235	213	190	167	141	98							
SQ 80A	340	326	310	293	274	255	238	218	195	171	130	72						
SQ 80B	380	368	354	340	326	307	293	274	257	241	218	163	108					



Elettropompe da travaso - montaggio laterale Tipo SQ

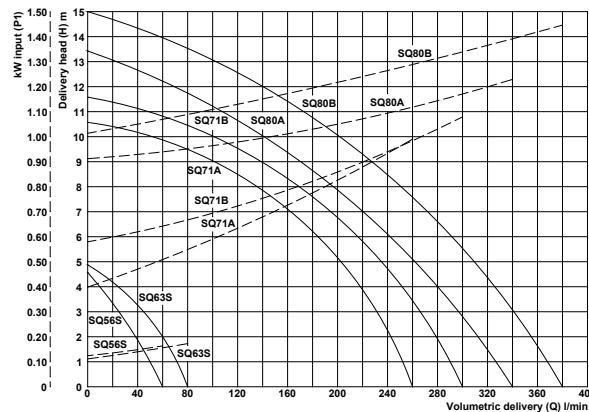
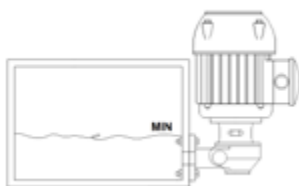
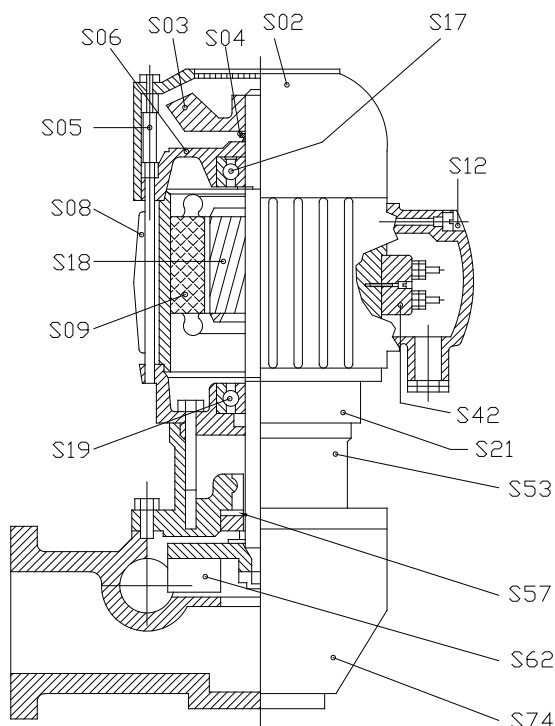

Nomenclatura parti di ricambio

		SQ 56	SQ 63	SQ 71A-B	SQ 80A-B
Componente		Materiali	Materiali	Materiali	Materiali
S02.	Copriventola	Nylon	Nylon*	Nylon*	Nylon*
S03.	Ventola	Nylon	Nylon	Nylon	Nylon
S04.	Anello V-ring	NBR	NBR	NBR	NBR
S05.	Tirante	Acciaio	Acciaio	Acciaio	Acciaio
S06.	Scudo superiore	Alluminio	Alluminio	Alluminio	Alluminio
S07.	Anello di compensazione	Acciaio	Acciaio	Acciaio	Acciaio
S08.	Carcassa	Alluminio	Alluminio	Alluminio	Alluminio
S09.	Statore avvolto	-	-	-	-
S12.	Coprimorsettiera	Nylon	Nylon	Nylon	Nylon
S17.	Cuscinetto superiore	-	-	-	-
S18.	Asse+Rotore	Acciaio**	Acciaio**	Acciaio**	Acciaio**
S19.	Cuscinetto inferiore	-	-	-	-
S21.	Flangia	Alluminio	Alluminio	Alluminio	Alluminio
S42.	Morsettiera	-	-	-	-
S53.	Cono	PBT	PBT	Non presente	Non presente
S57.	Tenuta meccanica	-	-	-	-
S62.	Girante	Nylon***	Nylon***	Ottone 58***	Ottone 58
S69.	Anello OR	NBR	NBR	Non presente	Non presente
S71.	Giunto adattatore	Non presente !	Non presente !	Ghisa G20	Ghisa G20
S74.	Chiocciola	Ghisa G20	Ghisa G20	Ghisa G20	Ghisa G20

*Su rich. Lamiera *Su rich. Lamiera *Su rich. Lamiera

**Su rich.Ax.AISI 316 **Su rich.Ax.AISI 416 **Su rich.Ax.AISI 416 **Su rich.Ax.AISI 416

***Su rich. Ghisa G20 ***Su rich. Ghisa G20 ***Su rich. Ghisa G20



Impieghi

Sono adatte al trasferimento di liquidi puliti, contenenti impurità non superiori a 0.03 mm. I componenti idraulici: girante in ottone, fondello in ghisa e corpo pompa in alluminio, ne consentono l'impiego con emulsioni, sostanze oleose e liquidi in genere purchè non ossidanti per i materiali di costruzione. La viscosità non dovrà superare i 21 cSt (3° Engel). La temperatura del liquido non deve superare i 90° C.

Vanno installate sulla parte superiore del serbatoio e vanno adescate prima dell'uso. Nei casi in cui la pompa aspiri aria per mancanza di liquido, l'operazione di adescamento va ripetuta. Per garantire una giusta durata della pompa, non bisogna farla girare a secco, in quanto la tenuta meccanica non è lubrificata.

Si consiglia, dove possibile, l'installazione di un filtro in aspirazione. Per impieghi diversi si consiglia di consultare il nostro Ufficio Tecnico.

Tabella dimensioni e pesi

Tipo di pompa	A mm	ØB mm	C mm	D mm	ØE	ØF mm	ØG mm	Massa kg
AU 56	215	115	48	144	3/8"	95	7	4.3
AU 63	270	115	48	165	1/2"	95	7	5.0

Dati di targa

Tipo di pompa	kW		V 230/400 - Hz 50			Q - Qmax litri/min	Hmax - H metri
	Input (P1)	Nom. (P2)	In Amp.	n min ⁻¹	cos φ		
AU 56	0.17	0.09	0.55/0.32	2730	0.72	1 - 7	6 - 0
AU 63	0.26	0.18	0.85/0.49	2810	0.76	2 - 13	10 - 0

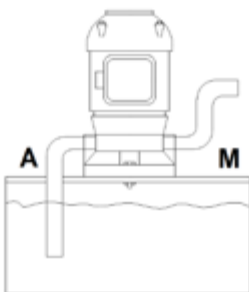
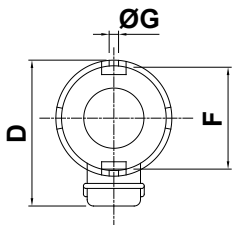
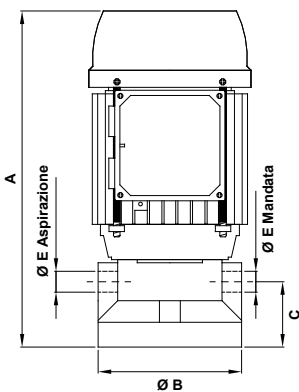

Curve prestazioni idrauliche (girante periferica)



Tabella prestazioni idrauliche (girante periferica)

Tipo di pompa	Portata in litri/min (Q) ↓																	
	0	1	2	3	4	5	6	7	8	9	10	12	14	16	18			
AU 56	7	6	5	4	3	2	1											
AU 63	11	10	9	8	7	6	5	4	3	2	1							

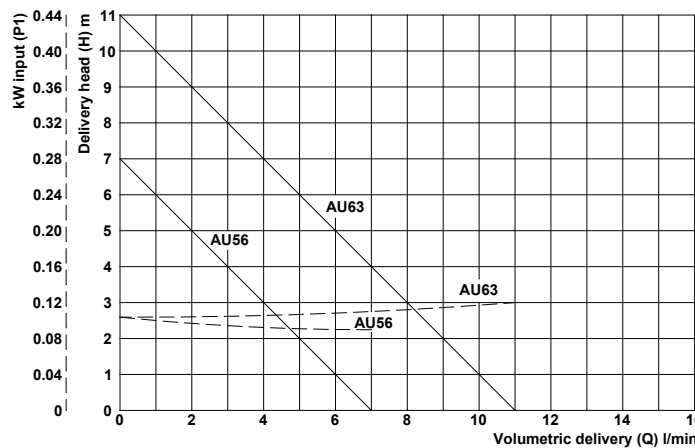
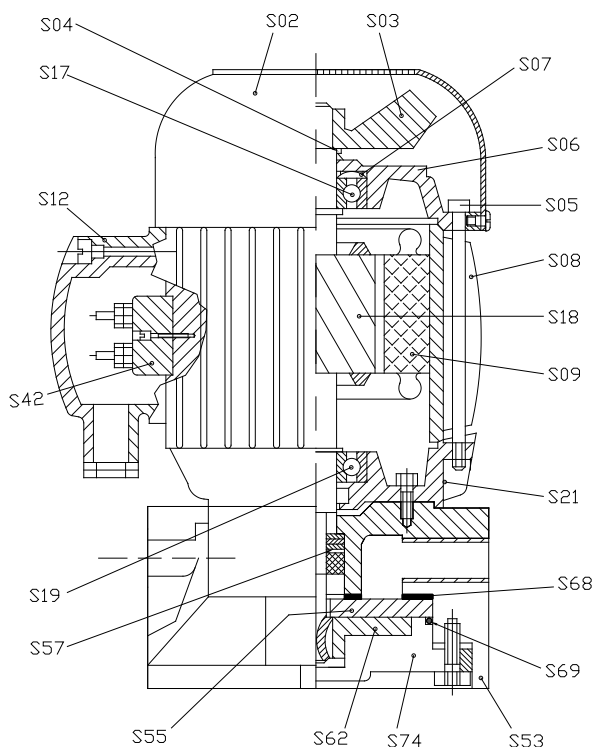

Nomenclatura parti di ricambio

	Componente
S02.	Copriventola
S03.	Ventola
S04.	Anello V-ring
S05.	Tirante
S06.	Scudo superiore
S07.	Anello di compensazione
S08.	Carcassa
S09.	Statore avvolto
S12.	Coprimorsettiera
S17.	Cuscinetto superiore
S18.	Asse+Rotore
S19.	Cuscinetto inferiore
S21.	Flangia
S42.	Morsettiera
S53.	Corpo pompa
S55.	Diffusore
S57.	Tenuta meccanica
S62.	Girante
S68.	Guarnizione
S69.	Anello OR
S74.	Chiocciola

AU 56	Materiali
	Nylon
	Nylon
	NBR
	Acciaio
	Alluminio
	Acciaio
	Alluminio
	-
	Nylon
	-
	Acciaio
	-
	Alluminio
	-
	Alluminio
	Ghisa G20
	NBR
	Ottone 58
	Guarnital
	Viton
	Ghisa G20

AU 63	Materiali
	Nylon
	Nylon
	NBR
	Acciaio
	Alluminio
	Acciaio
	Alluminio
	-
	Nylon
	-
	Acciaio
	-
	Alluminio
	-
	Alluminio
	Ghisa G20
	NBR
	Ottone 58
	Guarnital
	Viton
	Ghisa G20



Impieghi

Sono adatte al trasferimento di liquidi contenenti impurità di dimensioni fino a 3 mm. I componenti idraulici: girante in ottone e chiocciola in ghisa, ne consentono l'impiego con acqua, emulsioni, sostanze oleose e liquidi in genere con viscosità non superiore a 21 cSt (3° Engel). La temperatura del liquido non deve superare i 90°C.

Vanno usate normalmente nei casi in cui non ci sia spazio sulla parte superiore del serbatoio.

Vanno installate lateralmente al serbatoio per consentire al liquido di entrare direttamente nella bocca di aspirazione (vedi figura).

Nei casi in cui il liquido sia particolarmente sporco, si consiglia di costruire il serbatoio a scomparti per consentire il deposito delle morchie prima che le stesse possano essere ripescate dalla pompa.

Per garantire una giusta durata della pompa, non bisogna farla girare a secco, in quanto la tenuta meccanica non è lubrificata.

Per impieghi diversi si consiglia di consultare il nostro Ufficio Tecnico.

Tabella dimensioni e pesi

Tipo di pompa	A mm	B mm	C mm	D mm	ØE	F mm	Massa kg
TR 71A	320	290	130	40	1"	220	12.1
TR 71B	320	290	130	40	1"	220	13.0
TR 80A	370	290	130	40	1"	220	13.9
TR 80B	370	290	130	40	1"	220	14.7

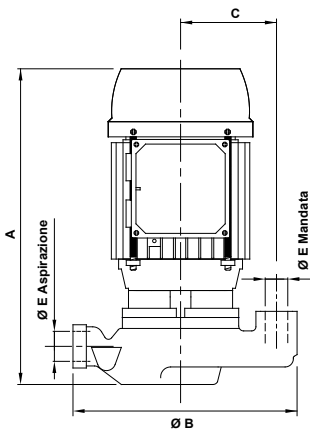

Dati di targa

Tipo di pompa	kW		V 230/400 - Hz 50			Q - Qmax litri/min	Hmax - H metri
	Input (P1)	Nom. (P2)	In Amp.	n min ⁻¹	cos φ		
TR 71A	1.00	0.75	3.24/1.87	2770	0.77	55 - 190	10 - 0
TR 71B	1.20	0.90	3.83/2.21	2760	0.78	41 - 200	12 - 0
TR 80A	1.01	0.75	3.1/1.8	2800	0.80	55 - 230	12 - 0
TR 80B	1.41	1.1	4.3/2.5	2825	0.81	45 - 250	14 - 0

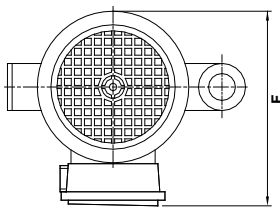

Curve prestazioni idrauliche (girante aperta)



Tabella prestazioni idrauliche (girante aperta)

Tipo di pompa	Prevalenza in metri (H) →														
	0	1	2	3	4	5	6	7	8	9	10	12	14	16	18
	Portata in litri/min (Q) ↓														
TR 71A	190	182	172	162	152	140	127	113	96	78	55				
TR 71B	200	192	183	174	164	153	141	128	115	100	82	41			
TR 80A	230	218	207	195	183	170	156	142	127	111	94	55			
TR 80B	250	240	230	220	208	196	183	169	155	140	124	88	45		

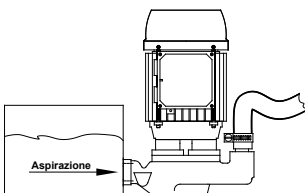
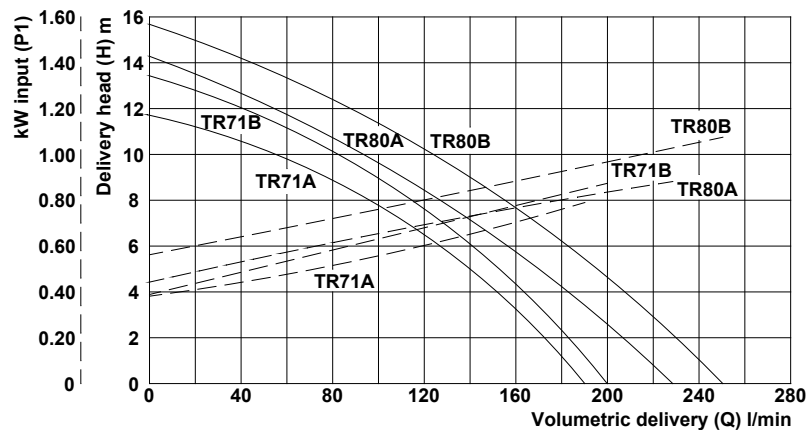
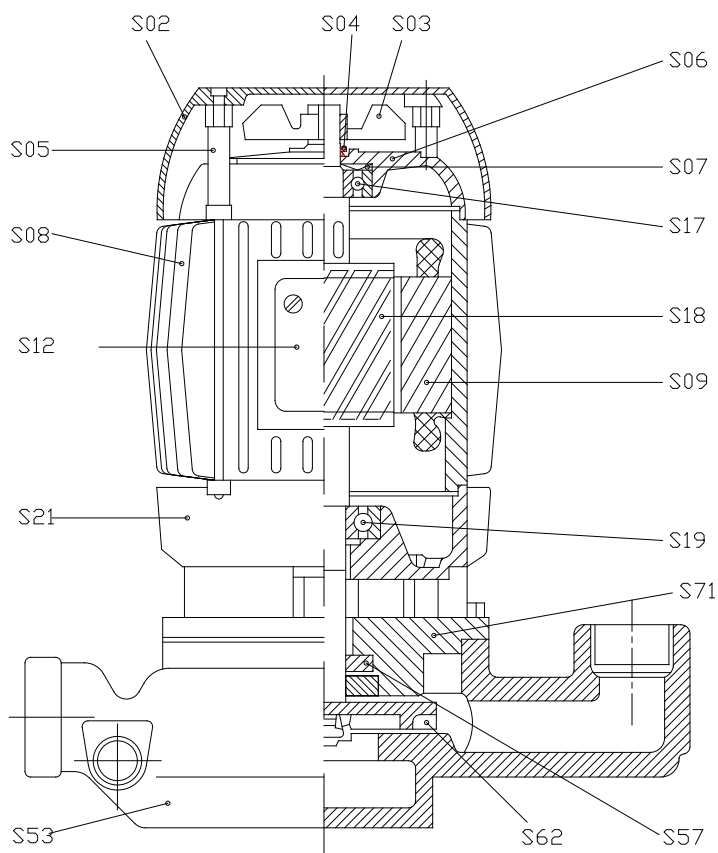

Nomenclatura parti di ricambio

Componente		TR 71A	TR 71B	TR 80A	TR 80B
		Materiali	Materiali	Materiali	Materiali
S02.	Copriventola	Nylon*	Nylon*	Nylon*	Nylon*
S03.	Ventola	Nylon	Nylon	Nylon	Nylon
S04.	Anello V-ring	NBR	NBR	NBR	NBR
S05.	Tirante	Acciaio	Acciaio	Acciaio	Acciaio
S06.	Scudo superiore	Alluminio	Alluminio	Alluminio	Alluminio
S07.	Anello di compensazione	Acciaio	Acciaio	Acciaio	Acciaio
S08.	Carcassa	Alluminio	Alluminio	Alluminio	Alluminio
S09.	Statore avvolto	-	-	-	-
S12.	Coprimorsettiera	Nylon	Nylon	Nylon	Nylon
S17.	Cuscinetto superiore	-	-	-	-
S18.	Asse+Rotore	Acciaio**	Acciaio**	Acciaio**	Acciaio**
S19.	Cuscinetto inferiore	-	-	-	-
S21.	Flangia	Alluminio	Alluminio	Alluminio	Alluminio
S42.	Morsettiera	-	-	-	-
S53.	Corpo pompa	Ghisa G20	Ghisa G20	Ghisa G20	Ghisa G20
S57.	Tenuta meccanica	Viton	Viton	Viton	Viton
S62.	Girante	Ottone 58	Ottone 58	Ottone 58	Ottone 58
S71.	Giunto adattatore	Ghisa G20	Ghisa G20	Ghisa G20	Ghisa G20

*Su rich. Lamiera *Su rich. Lamiera *Su rich. Lamiera *Su rich. Lamiera
 **Su rich.Ax.AISI 416 **Su rich.Ax.AISI 416 **Su rich.Ax.AISI 416 **Su rich.Ax.AISI 416

Impieghi



Sono adatte al trasferimento di liquidi contenenti impurità di dimensioni fino a 20 mm. I componenti idraulici: girante e chiocciola in ghisa, corpo pompa in acciaio, ne consentono l'impiego con acqua, emulsioni e sostanze oleose in genere, con viscosità non superiore a 21 cSt (3° Engel). La temperatura del liquido non deve superare i 90°C.

Vengono comunemente impiegate su:

- macchine utensili (fresatura, tornitura, rettifica)
- impianti di filtrazione
- impianti di trattamento superficiali

Vanno normalmente installate su un serbatoio con capacità proporzionale alla portata a circa 4-5 cm dal fondo.

È importante verificare che il livello massimo del liquido nel serbatoio rimanga sempre 5-6 cm più basso della flangia di appoggio (vedi figura).

Nei casi in cui il liquido sia particolarmente sporco si consiglia di costruire il serbatoio a scomparti per consentire il deposito delle morchie prima che le stesse vengano ripescate dalla pompa.

Per impieghi diversi si consiglia di consultare il nostro Ufficio Tecnico.



Tabella dimensioni e pesi

Tipo di pompa	A mm	B mm	C mm	ØD	ØE mm	ØF mm	ØG mm	H mm	ØI mm	ØL mm	Massa kg
VO 90	798	445	353	2"	235	240	300	138	270	13	46.7
	958	605									48.5
	1209	856									53.8

Dati di targa

Tipo di pompa	Input kW (P1)	Input kW (P2)	V	Hz	In Amp.	n min ⁻¹	cos φ	Q - maxQ litri/min	maxH - H metri
VO 90	3.6	3	230/400	50	10.6/6.1	2856	0.86	0-754	15-9.5

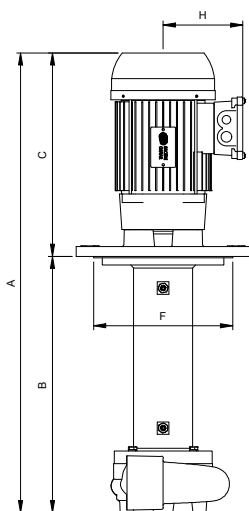
Curve prestazioni idrauliche (girante aperta)



Tabella prestazioni idrauliche

Prevalenza in metri (H)	0	4	5	6	7	8	9	10	11	12	13	14	15
→													
Tipo di pompa	Portata in litri/min (Q) ↓												
VO 90	1185	1027	979	923	868	807	751	671	601	525	425	307	0



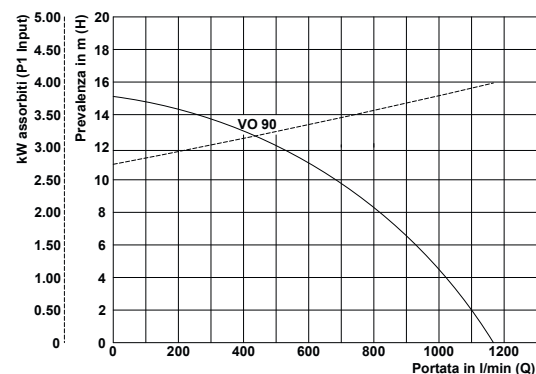
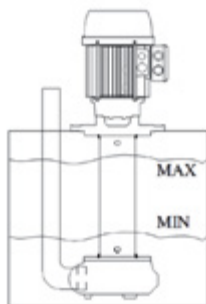
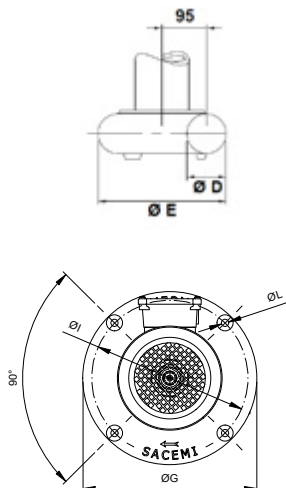
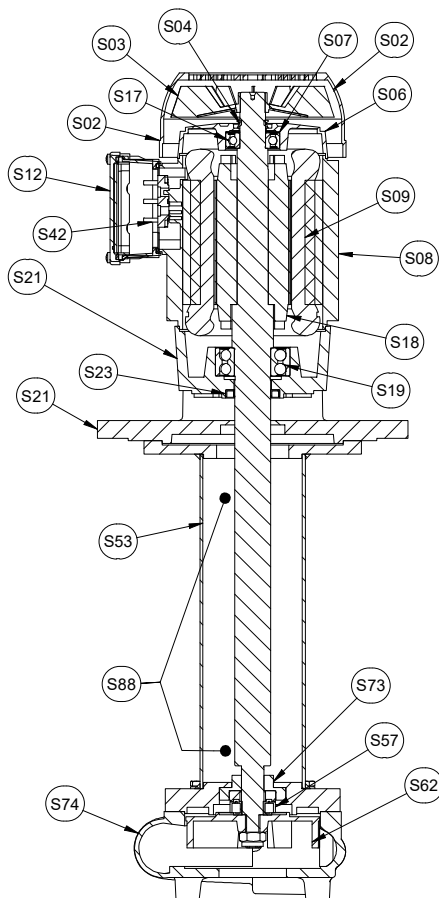

Nomenclatura parti di ricambio

Componente		Materiali	
S02.	Copriventola		Nylon*
S03.	Ventola		Nylon
S04.	Anello V-ring		NBR
S05.	Tirante		Acciaio
S06.	Scudo superiore		Alluminio
S07.	Anello di compensazione		Acciaio
S08.	Carcassa		Alluminio
S09.	Statore avvolto		-
S12.	Coprimorsettiera		Nylon
S17.	Cuscinetto superiore		-
S18.	Asse + rotore		Acciaio
S19.	Cuscinetto inferiore		-
S21.	Scudo speciale		Ghisa G20
S21.	Flangia di appoggio		Ghisa G20
S23.	Anello di tenuta motore		NBR
S42.	Morsettiera		-
S53.	Corpo pompa		Acciaio
S57.	Tenuta meccanica		-
S62.	Girante		Ghisa G20
S73.	Bronzina		Bronzo
S74.	Chiocciola		Ghisa G20
S88.	Filtro		Bronzo

*Su rich. Lamiera

Elettropompe ad immersione

Tipo AP 80-90 girante chiusa



Impieghi

Sono adatte al trasferimento di liquidi contenenti impurità di dimensioni fino a 2 mm. I componenti idraulici: girante e chiocciola in ghisa, corpo pompa in ghisa/acciaio, ne consentono l'impiego con acqua, emulsioni e sostanze oleose in genere, con viscosità non superiore a 21 cSt (3° Engel). La temperatura del liquido non deve superare i 90°C.

Vengono comunemente impiegate su:

- macchine utensili (fresatrici-torni-centri di lavoro)
- macchine per la lavorazione del vetro
- impianti di trattamento superfici
- impianti di filtrazione

Vanno normalmente installate su un serbatoio con capacità proporzionata alla portata, a circa 6-7 cm dal fondo. È importante verificare che il livello massimo del liquido nel serbatoio rimanga sempre 3-4 cm più basso della flangia di appoggio (vedi figura).

Nei casi in cui il liquido sia particolarmente sporco si consiglia di costruire il serbatoio a scomparti, per consentire il deposito delle morchie prima che le stesse vengano ripescate dalla pompa.

Per impieghi diversi si consiglia di consultare il nostro Ufficio Tecnico.

Tabella dimensioni e pesi

Tipo di pompa	A mm	B mm	C mm	D mm	ØE mm	ØF	ØG	ØH mm	ØI mm	ØL mm	M mm	N mm	Massa kg
AP 80B	620	320	300	280	240	1 ¼"	2 ½"	300	270	13 (n.4)	170	136	37.0
	750	450											43.0
	910	610											46.0
	1160	860											48.0
AP 90A	675	320	355	280	240	1 ½"	2 ½"	300	270	13 (n.4)	170	136	41.0
	805	450											47.0
	965	610											49.0
	1215	860											51.0
AP 90B	675	320	355	280	240	1 ½"	2 ½"	300	270	13 (n.4)	170	136	43.0
	805	450											49.0
	965	610											51.0
	1215	860											53.0

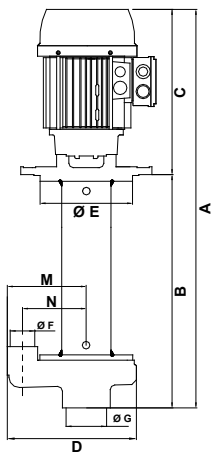

Dati di targa

Tipo di pompa	kW		V 230/400 - Hz 50			Q - Qmax litri/min	Hmax - H metri
	Input (P1)	Nom. (P2)	In Amp.	n min ⁻¹	cos φ		
AP 80B	1.86	1.5	5.7/3.3	2845	0.83	65 - 240	25 - 0
AP 90A	2.70	2.2	8.1/4.7	2870	0.83	14 - 382	30 - 0
AP 90B	3.58	3.0	10.6/6.1	2855	0.84	119 - 525	30 - 0

Curve prestazioni idrauliche (girante chiusa)



Tabella prestazioni idrauliche (girante chiusa)

Tipo di pompa	Portata in litri/min (Q) ↓											
	0	10	12	14	16	18	20	22	24	26	28	30
AP 80B	240	222	207	191	173	152	129	106	65			
AP 90A	382	367	350	331	311	289	266	241	211	173	99	14
AP 90B	525	468	449	423	400	374	346	315	276	237	192	119



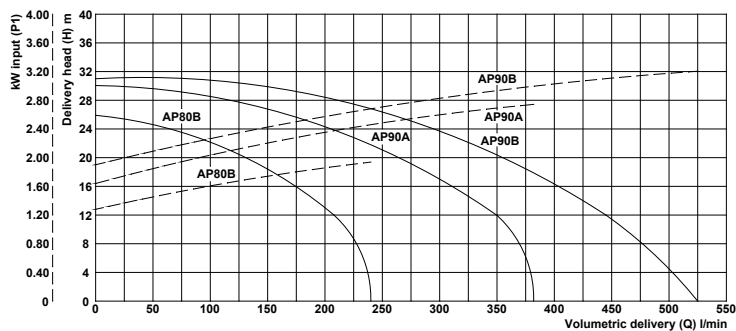
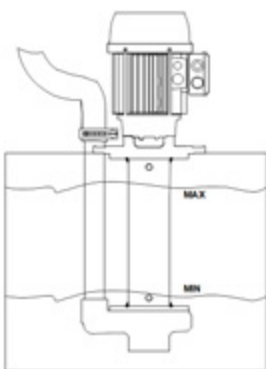
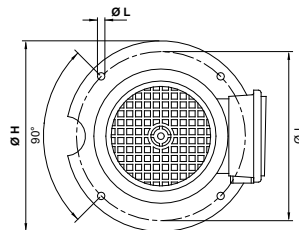
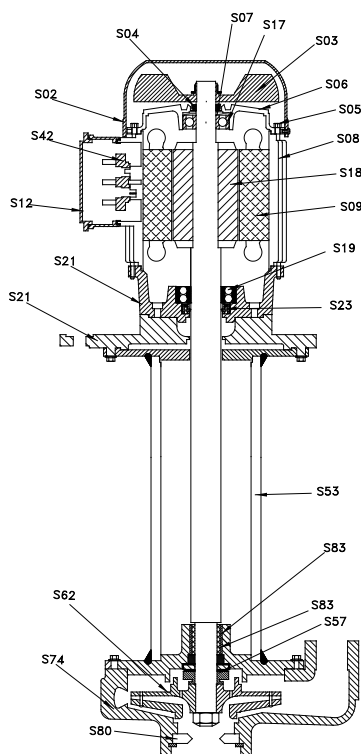

Nomenclatura parti di ricambio

	Componente
S02.	Copriventola
S03.	Ventola
S04.	Anello V-ring
S05.	Tirante
S06.	Scudo superiore
S07.	Anello di compensazione
S08.	Carcassa
S09.	Statore avvolto
S12.	Coprimorsettiera
S17.	Cuscinetto superiore
S18.	Asse+Rotore
S19.	Cuscinetto inferiore
S21.	Flangia motore
S21.	Flangia di appoggio
S23.	Anello di tenuta per motore
S42.	Morsettiera
S53.	Corpo pompa
S57.	Tenuta meccanica
S62.	Girante
S74.	Chiocciola
S80.	Riduzione aspirazione
S83.	Anello IR
S83.	Bronzina

AP 80	Materiali
	Nylon*
	Nylon
	NBR
	Acciaio
	Alluminio
	Acciaio
	Alluminio
	-
	Nylon
	-
	Acciaio
	-
	Ghisa G20
	Ghisa G20
	NBR
	-
	Ghisa G20/Acciaio
	-
	Ghisa G20
	Ghisa G20
	Nylon
	Acciaio**
	Bronzo**

AP 90	Materiali
	Nylon*
	Nylon
	NBR
	Acciaio
	Alluminio
	Acciaio
	Alluminio
	-
	Nylon
	-
	Acciaio
	-
	Ghisa G20
	Ghisa G20
	NBR
	-
	Ghisa G20/Acciaio
	-
	Ghisa G20
	Ghisa G20
	Nylon***
	Acciaio**
	Bronzo**

*Su rich. Lamiera
**Solo su pesc.860

*Su rich. Lamiera
**Solo su pesc.860
***Solo per AP90A

Elettropompe ad immersione

Tipo AP 100-112 girante chiusa



Impieghi

Sono adatte al trasferimento di liquidi contenenti impurità di dimensioni fino a 2 mm. I componenti idraulici: girante e chiocciola in ghisa, corpo pompa in ghisa/acciaio ne consentono l'impiego con acqua, emulsioni e sostanze oleose in genere, con viscosità non superiore a 21 cSt (3° Engel). La temperatura del liquido non deve superare i 90°C.

- Vengono comunemente impiegate su:
- macchine utensili (fresatrici-torni-centri di lavoro)
 - macchine per la lavorazione del vetro
 - impianti di trattamento superfici
 - impianti di filtrazione

Vanno normalmente installate su un serbatoio con capacità proporzionata alla portata, a circa 6-7 cm dal fondo. È importante verificare che il livello massimo del liquido nel serbatoio rimanga sempre 3-4 cm più basso della flangia di appoggio (vedi figura).

Nei casi in cui il liquido sia particolarmente sporco si consiglia di costruire il serbatoio a scomparti, per consentire il deposito delle morchie prima che le stesse vengano ripescate dalla pompa. Per impieghi diversi si consiglia di consultare il nostro Ufficio Tecnico.



Tabella dimensioni e pesi

Tipo di pompa	A mm	B mm	C mm	D mm	ØE mm	ØF mm	ØG mm	ØH mm	ØI mm	ØL mm	M mm	N mm	Massa kg
AP 100A	700	320	380	280	240	1 ½"	2 ½"	300	270	13 (n.4)	170	136	37.0
	830	450											43.0
	990	610											46.0
	1240	860											48.0
AP 112B	730	320	410	320	240	2"	2 ½"	300	270	13 (n.4)	190	145	43.0
	860	450											49.0
	1020	610											51.0
	1270	860											53.0

Dati di targa

Tipo di pompa	kW		V 230/400 - Hz 50			Q - Qmax litri/min	Hmax - H metri
	Input (P1)	Nom. (P2)	In Amp.	n min ⁻¹	cos φ		
AP 100A	4.85	4	14.9/8.6	2875	0.81	138 - 612	38 - 0
AP 112B	6.57	5.5	18.7/10.8	2900	0.88	73 - 914	34 - 0

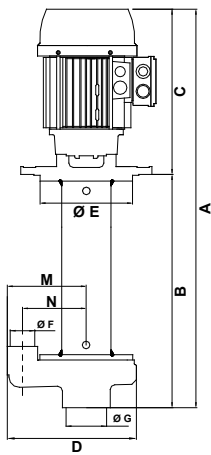
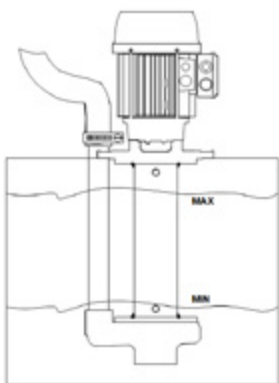
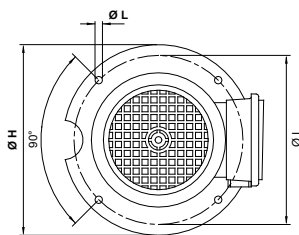

Curve prestazioni idrauliche (girante chiusa)



Tabella prestazioni idrauliche (girante chiusa)

Prevalenza in metri (H) →	0	10	12	14	16	18	20	22	24	26	28	30	32	34	36	38
	Portata in litri/min (Q) ↓															
Tipo di pompa																
AP 100A	612	577	561	545	528	511	492	471	450	426	394	360	323	286	234	138
AP 112B	914	786	772	752	731	706	677	635	580	507	432	346	239	73		

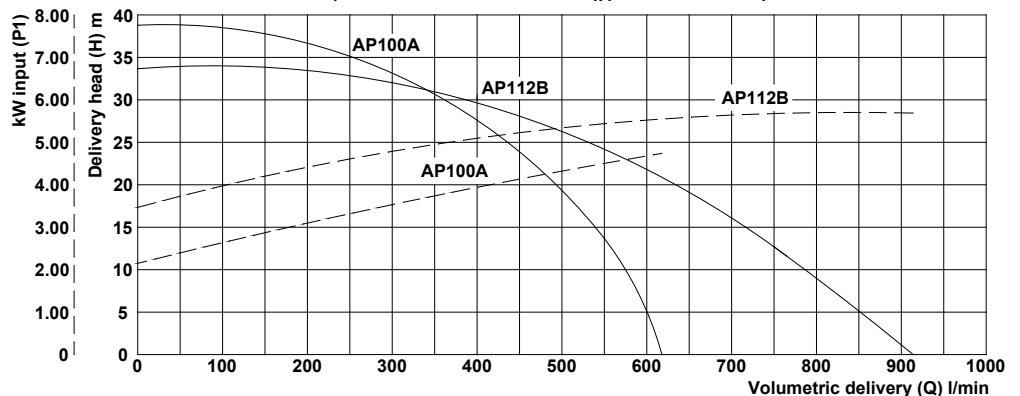
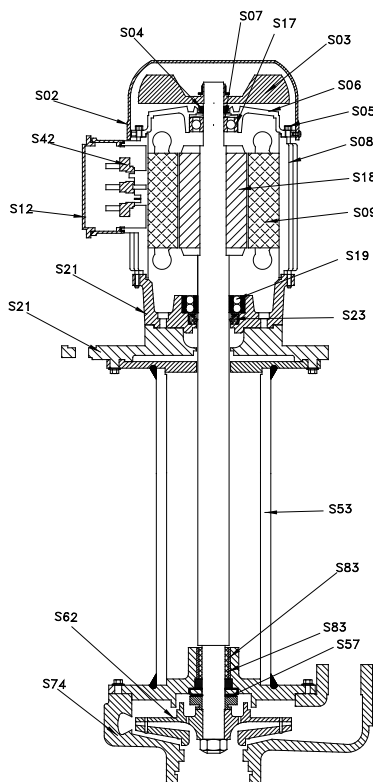

Nomenclatura parti di ricambio

Componente	
S02.	Copriventola
S03.	Ventola
S04.	Anello V-ring
S05.	Tirante
S06.	Scudo superiore
S07.	Anello di compensazione
S08.	Carcassa
S09.	Statore avvolto
S12.	Coprimorsettiera
S17.	Cuscinetto superiore
S18.	Asse+Rotore
S19.	Cuscinetto inferiore
S21.	Flangia motore
S21.	Flangia di appoggio
S23.	Anello di tenuta per motore
S42.	Morsettiera
S53.	Corpo pompa
S57.	Tenuta meccanica
S62.	Girante
S74.	Chiocciola
S83.	Anello IR
S83.	Bronzina

AP 100	Materiali
	Nylon*
	Nylon
	NBR
	Acciaio
	Alluminio
	Acciaio
	Alluminio
	-
	Nylon
	-
	Acciaio
	-
	Ghisa G20
	Ghisa G20
	NBR
	-
	Ghisa G20/Acciaio
	-
	Ghisa G20
	Ghisa G20
	Acciaio**
	Bronzo**

AP 112	Materiali
	Nylon*
	Nylon
	NBR
	Acciaio
	Alluminio
	Acciaio
	Alluminio
	-
	Nylon
	-
	Acciaio
	-
	Ghisa G20
	Ghisa G20
	NBR
	-
	Ghisa G20/Acciaio
	-
	Ghisa G20
	Ghisa G20
	Acciaio**
	Bronzo**

*Su rich. Lamiera
**Solo su pesc.860

*Su rich. Lamiera
**Solo su pesc.860

Elettropompe ad immersione

Tipo AP 90 girante aperta



Impieghi

Sono adatte al trasferimento di liquidi contenenti impurità di dimensioni fino a 3 mm. I componenti idraulici: girante e chiocciola in ghisa, corpo pompa in ghisa/acciaio, ne consentono l'impiego con acqua, emulsioni e sostanze oleose in genere, con viscosità non superiore a 21 cSt (3° Engel).

La temperatura del liquido non deve superare i 90°C.

Vengono comunemente impiegate su:

- macchine utensili (fresatrici-torni-centri di lavoro)
- macchine per la lavorazione del vetro
- impianti di trattamento superfici
- impianti di filtrazione

Vanno normalmente installate su un serbatoio con capacità proporzionata alla portata, a circa 6-7 cm dal fondo. È importante verificare che il livello massimo del liquido nel serbatoio rimanga sempre 3-4 cm più basso della flangia di appoggio (vedi figura).

Nei casi in cui il liquido sia particolarmente sporco si consiglia di costruire il serbatoio a scomparti, per consentire il deposito delle morchie prima che le stesse vengano ripescate dalla pompa.

Per impieghi diversi si consiglia di consultare il nostro Ufficio Tecnico.



Tabella dimensioni e pesi

Tipo di pompa	A mm	B mm	C mm	D mm	ØE mm	ØF mm	ØG mm	ØH mm	ØI mm	ØL mm	M mm	N mm	Massa kg
AP 90A	675	320	355	280	240	1 1/2"	2 1/2"	300	270	13 (n.4)	170	136	41.0
	805	450											47.0
	965	610											49.0
	1215	860											51.0
AP 90B	675	320	355	280	240	1 1/2"	2 1/2"	300	270	13 (n.4)	170	136	43.0
	805	450											49.0
	965	610											51.0
	1215	860											53.0

Dati di targa

Tipo di pompa	kW		V 230/400 - Hz 50			Q - Q _{max} litri/min	H _{max} - H metri
	Input (P1)	Nom. (P2)	In Amp.	n min-1	cos φ		
AP 90A	2.70	2.2	8.1/4.7	2870	0.83	85 - 461	26 - 0
AP 90B	3.58	3	10.6/6.10	2855	0.84	66 - 500	26 - 0

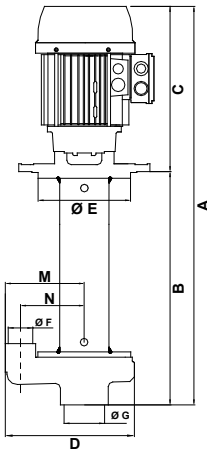
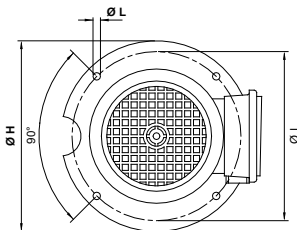

Curve prestazioni idrauliche (girante aperta)



Tabella prestazioni idrauliche (girante aperta)

Tipo di pompa	Portata in litri/min (Q) ↓												
	0	10	12	14	16	18	20	22	24	26	28	30	
AP 90A	461	374	351	326	300	270	235	198	154	85			
AP 90B	500	436	403	369	338	309	273	233	178	66			

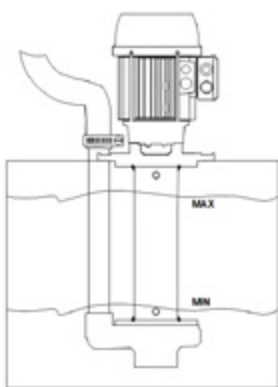
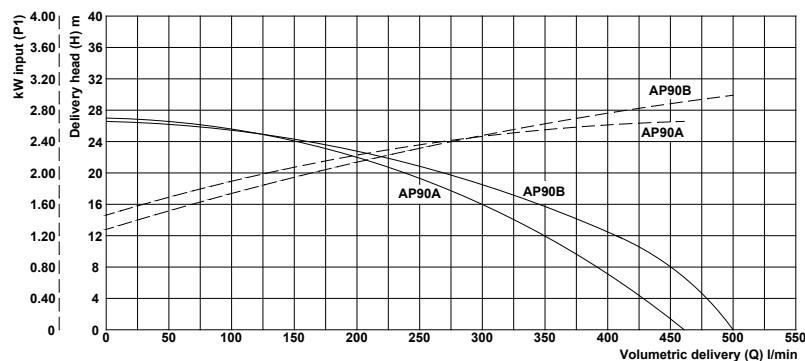
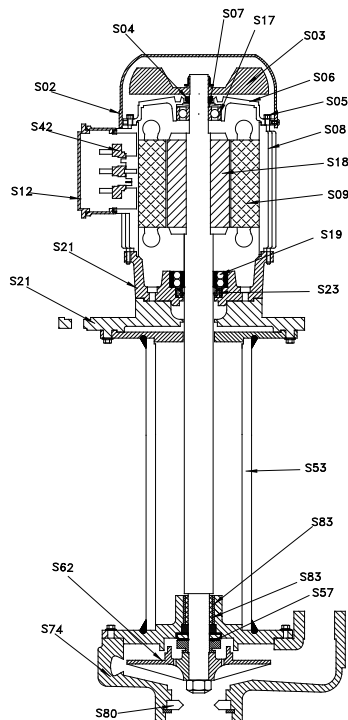

Nomenclatura parti di ricambio

Componente	
S02.	Copriventola
S03.	Ventola
S04.	Anello V-ring
S05.	Tirante
S06.	Scudo superiore
S07.	Anello di compensazione
S08.	Carcassa
S09.	Statore avvolto
S12.	Coprimorsettiera
S17.	Cuscinetto superiore
S18.	Asse+Rotore
S19.	Cuscinetto inferiore
S21.	Flangia motore
S21.	Flangia di appoggio
S23.	Anello di tenuta per motore
S42.	Morsettiera
S53.	Corpo pompa
S57.	Tenuta meccanica
S62.	Girante
S74.	Chiocciola
S80.	Riduzione aspirazione
S83.	Anello IR
S83.	Bronzina

AP 90	
Materiali	
	Nylon*
	Nylon
	NBR
	Acciaio
	Alluminio
	Acciaio
	Alluminio
	-
	Nylon
	-
	Acciaio
	-
	Ghisa G20
	Ghisa G20
	NBR
	-
	Ghisa G20/Acciaio
	-
	Ghisa G20
	Ghisa G20
	Nylon***
	Acciaio**
	Bronzo**

*Su rich. Lamiera

**Solo su pesc.860

***Solo per AP90A

Elettropompe ad immersione

Tipo AP 100-112 girante aperta



Impieghi

Sono adatte al trasferimento di liquidi contenenti impurità di dimensioni fino a 3 mm. I componenti idraulici: girante e chiocciola in ghisa, corpo pompa in ghisa/acciaio ne consentono l'impiego con acqua, emulsioni e sostanze oleose in genere, con viscosità non superiore a 21 cSt (3° Engel). La temperatura del liquido non deve superare i 90°C.

- Vengono comunemente impiegate su:
- macchine utensili (fresatrici-torni-centri di lavoro)
 - macchine per la lavorazione del vetro
 - impianti di trattamento superfici
 - impianti di filtrazione

Vanno normalmente installate su un serbatoio con capacità proporzionata alla portata, a circa 6-7 cm dal fondo. È importante verificare che il livello massimo del liquido nel serbatoio rimanga sempre 3-4 cm più basso della flangia di appoggio (vedi figura).

Nei casi in cui il liquido sia particolarmente sporco si consiglia di costruire il serbatoio a scomparti, per consentire il deposito delle morchie prima che le stesse vengano ripescate dalla pompa.

Per impieghi diversi si consiglia di consultare il nostro Ufficio Tecnico.



Tabella dimensioni e pesi

Tipo di pompa	A mm	B mm	C mm	D mm	ØE mm	ØF mm	ØG mm	ØH mm	ØI mm	ØL mm	M mm	N mm	Massa kg
AP 100A	700	320	380	280	240	1 1/2"	2 1/2"	300	270	13 (n.4)	170	136	37.0
	830	450											43.0
	990	610											46.0
	1240	860											48.0
AP 112B	730	320	410	320	240	2"	2 1/2"	300	270	13 (n.4)	190	145	43.0
	860	450											49.0
	1020	610											51.0
	1270	860											53.0

Dati di targa

Tipo di pompa	kW		V 230/400 - Hz 50			Q - Qmax litri/min	Hmax - H metri
	Input (P1)	Nom. (P2)	In Amp.	n min ⁻¹	cos φ		
AP 100A	4.85	4	14.9/8.6	2875	0.81	156 - 565	30 - 0
AP 112B	6.57	5.5	18.7/10.8	2900	0.88	48 - 984	32 - 0

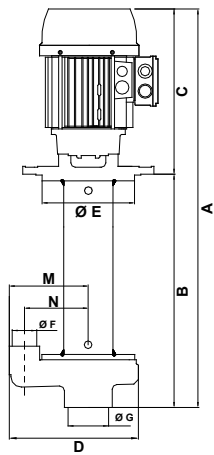
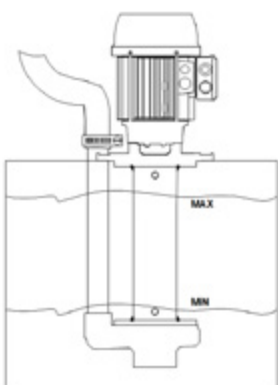
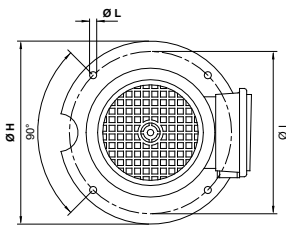

Curve prestazioni idrauliche (girante aperta)



Tabella prestazioni idrauliche

Prevalenza in metri (H) →	<10	10	12	14	16	18	20	22	24	26	28	30	32	34	36
	Portata in litri/min (Q) ↓														
Tipo di pompa															
AP 100A	565	495	475	454	431	406	375	342	306	270	224	156			
AP 112B	984	893	865	814	765	712	655	596	528	461	372	257	48		

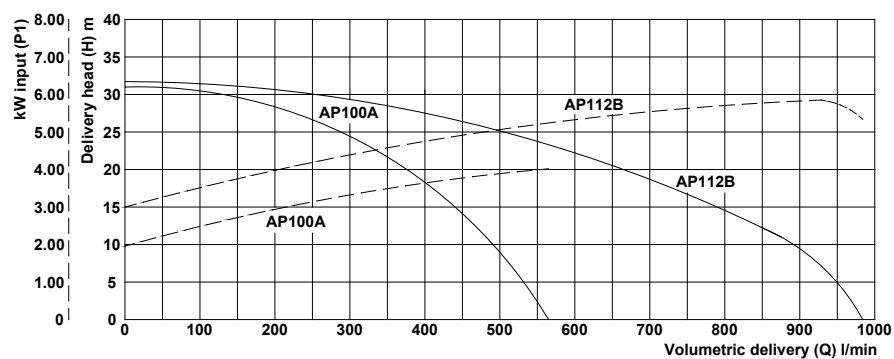
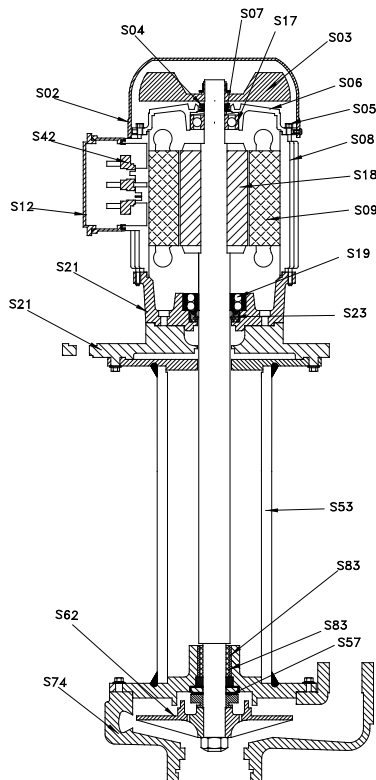

Nomenclatura parti di ricambio

Componente	
S02.	Copriventola
S03.	Ventola
S04.	Anello V-ring
S05.	Tirante
S06.	Scudo superiore
S07.	Anello di compensazione
S08.	Carcassa
S09.	Statore avvolto
S12.	Coprimorsettiera
S17.	Cuscinetto superiore
S18.	Asse+Rotore
S19.	Cuscinetto inferiore
S21.	Flangia motore
S21.	Flangia di appoggio
S23.	Anello di tenuta per motore
S42.	Morsettiera
S53.	Corpo pompa
S57.	Tenuta meccanica
S62.	Girante
S74.	Chiocciola
S83.	Anello IR
S83.	Bronzina

AP 100 Materiali
Nylon*
Nylon
NBR
Acciaio
Alluminio
Acciaio
Alluminio
-
Nylon
-
Acciaio
-
Ghisa G20
Ghisa G20
NBR
-
Ghisa G20/Acciaio
-
Ghisa G20
Ghisa G20
Acciaio**
Bronzo**

AP 112 Materiali
Nylon*
Nylon
NBR
Acciaio
Alluminio
Acciaio
Alluminio
-
Nylon
-
Acciaio
-
Ghisa G20
Ghisa G20
NBR
-
Ghisa G20/Acciaio
-
Ghisa G20
Ghisa G20
Acciaio**
Bronzo**

*Su rich. Lamiera
**Solo su pesc.860

*Su rich. Lamiera
**Solo su pesc.860



Impieghi

Sono adatte al trasferimento di liquidi contenenti impurità di dimensioni fino a 3 mm. I componenti idraulici: girante in ottone, chiocciola e corpo pompa in Alluminio, ne consentono l'impiego con acqua, emulsioni e sostanze oleose in genere, con viscosità non superiore a 21 cSt (3° Engel). La temperatura del liquido non deve superare i 90°C.

- Vengono comunemente impiegate su:
- macchine utensili (fresatrici-torni-centri di lavoro)
 - macchine per la lavorazione del vetro
 - impianti di filtrazione

Vanno normalmente installate su un serbatoio con capacità proporzionata alla portata, a circa 4-5 cm dal fondo. È importante verificare che il livello massimo del liquido nel serbatoio rimanga sempre 3-4 cm più basso della flangia di appoggio (vedi figura).

Nei casi in cui il liquido sia particolarmente sporco si consiglia di costruire il serbatoio a scomparti, per consentire il deposito delle morchie prima che le stesse vengano ripescate dalla pompa. Per impieghi diversi si consiglia di consultare il nostro Ufficio Tecnico.

Tabella dimensioni e pesi

Tipo di pompa	A mm	B mm	C mm	ØD	ØE mm	ØF mm	ØG mm	H mm	ØI mm	ØL mm	Massa kg
MP 63C	385	180	205	3/4"	128	130	180	190	150	9 (n.4)	6.8
	435	230									6.9
	485	280									7.0
	535	330									7.1
MP 71A	410	180	230	3/4"	128	130	180	190	150	9 (n.4)	8.8
	460	230									9.0
	510	280									9.1
	560	330									9.3
MP 71B	440	210	230	3/4"	128	130	180	190	150	9 (n.4)	10.4
	490	260									10.6
	540	310									10.7
	590	360									10.9

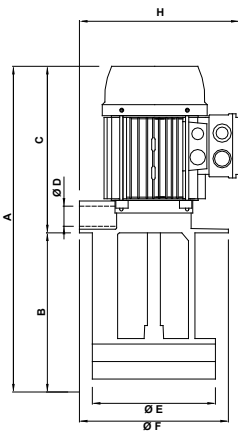

Dati di targa

Tipo di pompa	kW		V 230/400 - Hz 50			Q - Qmax litri/min	Hmax - H metri
	Input (P1)	Nom. (P2)	In Amp.	n min ⁻¹	cos φ		
MP 63C	0.74	0.55	2.30/1.33	2755	0.81	6 - 93	18 - 0
MP 71A	1.00	0.75	3.24/1.87	2770	0.77	12 - 103	18 - 0
MP 71B	1.20	0.90	3.83/2.21	2760	0.78	8 - 115	24 - 0

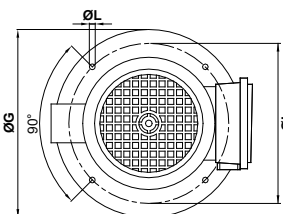

Curve prestazioni idrauliche (girante aperta)



Tabella prestazioni idrauliche (girante aperta)

Tipo di pompa	Portata in litri/min (Q) ↓														
	0	2	4	6	8	10	12	14	16	18	20	22	24	26	28
MP 63C	93	86	79	71	63	53	43	32	20	6					
MP 71A	103	96	88	79	70	61	50	38	26	12					
MP 71B	115	109	102	96	88	81	73	64	55	45	34	22	8		

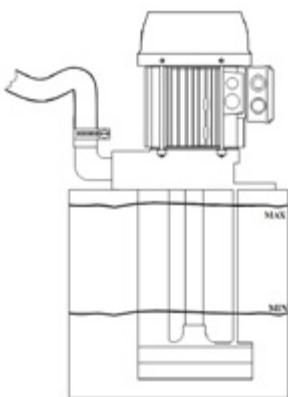
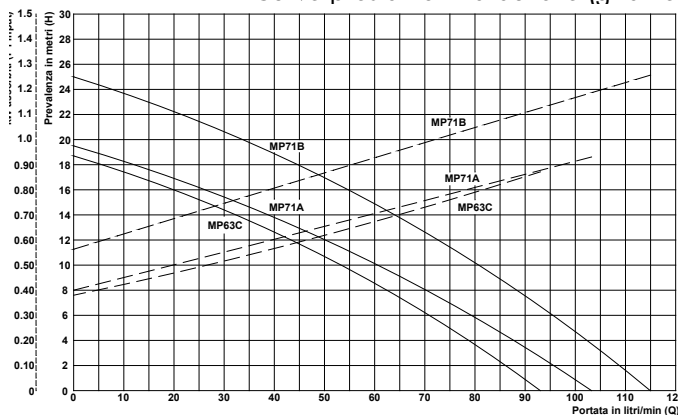
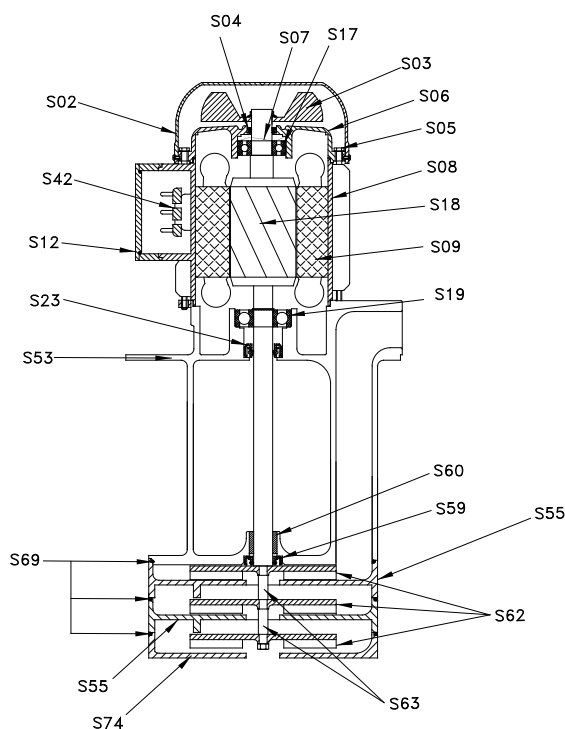

Nomenclatura parti di ricambio

Componente		MP 63C Materiali
S02.	Copriventola	Nylon*
S03.	Ventola	Nylon
S04.	Anello V-ring	NBR
S05.	Tirante	Acciaio
S06.	Scudo superiore	Alluminio
S07.	Anello di compensazione	Acciaio
S08.	Carcassa	Alluminio
S09.	Statore avvolto	-
S12.	Coprimorsettiera	Nylon
S17.	Cuscinetto superiore	-
S18.	Asse+Rotore	Acciaio**
S19.	Cuscinetto inferiore	-
S23.	Anello di tenuta per motore	NBR
S42.	Morsettiera	-
S53.	Corpo pompa	Alluminio
S55.	Diffusore	Alluminio (n°1)
S59.	Anello di tenuta per chiocciola	NBR
S60.	Bronzina	Bronzo
S62.	Girante	Ottone 58
S63.	Distanziale	Acciaio
S69.	Anello OR	NBR
S74.	Chiocciola	Alluminio

*Su rich. Lamiera
**Su rich.Ax.AISI 416

MP 71A Materiali	MP 71B Materiali
Nylon*	Nylon*
Nylon	Nylon
NBR	NBR
Acciaio	Acciaio
Alluminio	Alluminio
Acciaio	Acciaio
Alluminio	Alluminio
-	-
Nylon	Nylon
-	-
Acciaio**	Acciaio**
-	-
NBR	NBR
-	-
Alluminio	Alluminio
Alluminio (n°1)	Alluminio (n°2)
NBR	NBR
Bronzo	Bronzo
Ottone 58	Ottone 58
Acciaio	Acciaio
NBR	NBR
Alluminio	Alluminio

*Su rich. Lamiera *Su rich. Lamiera
**Su rich.Ax.AISI 416 **Su rich.Ax.AISI 416



Impieghi

Sono adatte al trasferimento di liquidi contenenti impurità di dimensioni fino a 3 mm. I componenti idraulici: girante in ottone, chiocciola e corpo pompa in alluminio, ne consentono l'impiego con acqua, emulsioni e sostanze oleose in genere, con viscosità non superiore a 21 cSt (3° Engel). La temperatura del liquido non deve superare i 90°C.

Vengono comunemente impiegate su:

- macchine utensili (fresatrici-torni-centri di lavoro)
- impianti di filtrazione

Vanno normalmente installate su un serbatoio con capacità proporzionata alla portata, a circa 4-5 cm dal fondo. È importante verificare che il livello massimo del liquido nel serbatoio rimanga sempre 3-4 cm più basso della flangia di appoggio (vedi figura).

Nei casi in cui il liquido sia particolarmente sporco si consiglia di costruire il serbatoio a scomparti, per consentire il deposito delle morchie prima che le stesse vengano ripescate dalla pompa.

Per impieghi diversi si consiglia di consultare il nostro Ufficio Tecnico.

Tabella dimensioni e pesi

Tipo di pompa	A mm	B mm	C mm	ØD	ØE mm	ØF mm	ØG mm	H mm	ØI mm	ØL mm	Massa kg
MP 80C	517	230	287	1"	190	190*	230	245	204	9 (n.5)	16.5
	567	280									17.0
	642	355									17.5
	757	470									18.0
MP 90B	590	265	325	1"	190	190*	230	255	204	9 (n.5)	22.0
	640	315									22.5
	715	390									23.0
	830	505									23.5
MP 100B	625	265	360	1 1/4"	202	220	250	275	235	9 (n.5)	32.0
	675	315									32.5
	725	365									33.0
	775	415									33.5
	955	595									35.5

* Solo per pescante 470 - 505

Dati di targa

Tipo di pompa	kW		V 230/400 - Hz 50			Q - Qmax litri/min	Hmax - H metri
	Input (P1)	Nom. (P2)	In Amp.	n min ⁻¹	cos φ		
MP 80C	1.86	1.5	5.7/3.3	2845	0.83	22 - 269	28 - 0
MP 90B	3.58	3	10.6/6.10	2855	0.86	17 - 315	45 - 0
MP 100B	4.85	4	14.9/8.6	2875	0.81	37 - 368	50 - 0

Curve prestazioni idrauliche (girante aperta)



Tabella prestazioni idrauliche (girante aperta)

Tipo di pompa	Prevalenza in metri (H) →														
	0	4	8	12	16	20	24	28	32	36	40	45	50	55	60
MP 80C	Portata in litri/min (Q) ↓														
MP 80C	269	244	215	184	148	106	68	22							
MP 90B	307	293	276	257	236	213	187	159	130	97	63	17			
MP 100B	360	349	333	316	297	280	256	233	207	178	141	94	37		



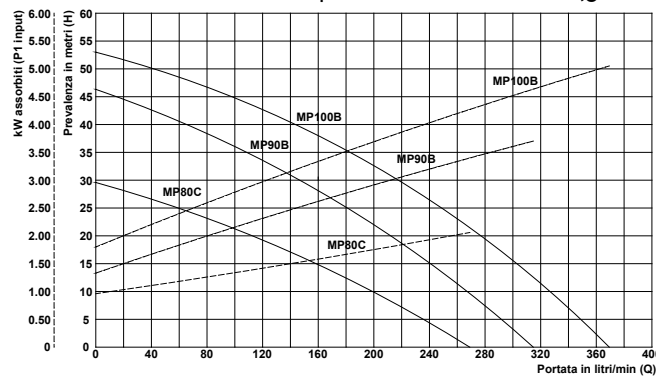
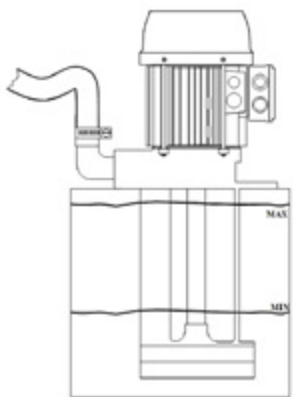
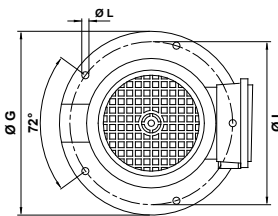
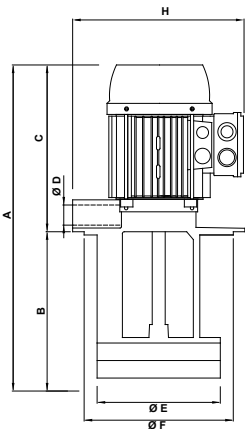
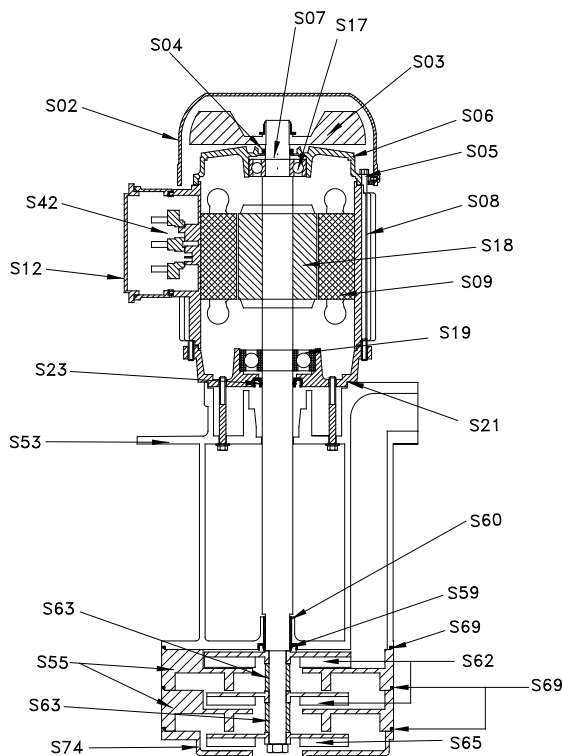

Nomenclatura parti di ricambio

	Componente
S02.	Copriventola
S03.	Ventola
S04.	Anello V-ring
S05.	Tirante
S06.	Scudo superiore
S07.	Anello di compensazione
S08.	Carcassa
S09.	Statore avvolto
S12.	Coprimorsettiera
S17.	Cuscinetto superiore
S18.	Asse+Rotore
S19.	Cuscinetto inferiore
S21.	Flangia
S23.	Anello di tenuta per motore
S42.	Morsettiera
S53.	Corpo pompa
S55.	Diffusore
S59.	Anello di tenuta per chiocciola
S60.	Bronzina
S62.	Girante alta
S63.	Distanziale superiore
S63.	Distanziale inferiore
S65.	Girante bassa
S69.	Anello OR
S74.	Chiocciola

MP 80C	MP 90B	MP 100B
Materiali	Materiali	Materiali
Nylon*	Nylon*	Nylon*
Nylon	Nylon	Nylon
NBR	NBR	NBR
Acciaio	Acciaio	Acciaio
Alluminio	Alluminio	Alluminio
Acciaio	Acciaio	Acciaio
Alluminio	Alluminio	Alluminio
-	-	-
Nylon	Nylon	Nylon
-	-	-
Acciaio	Acciaio	Acciaio
-	-	-
Alluminio	Alluminio	Alluminio
NBR	NBR	NBR
-	-	-
Alluminio	Alluminio	Alluminio
Alluminio (n°1)	Alluminio (n°2)	Alluminio (n°2)
NBR	NBR	NBR
Bronzo	Bronzo	Bronzo
Ottone 58	Ottone 58	Ghisa G20
Acciaio	Acciaio	Acciaio
Non presente	Acciaio	Acciaio
Ottone 58	Ottone 58	Ghisa G20
NBR	NBR	NBR
Alluminio	Alluminio	Alluminio

*Su rich. Lamiera

*Su rich. Lamiera

*Su rich. Lamiera

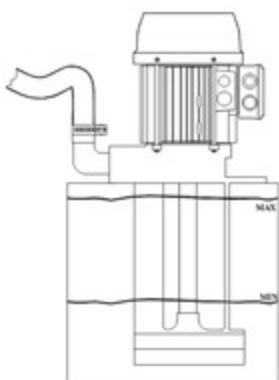
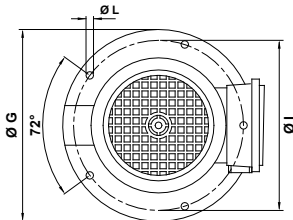
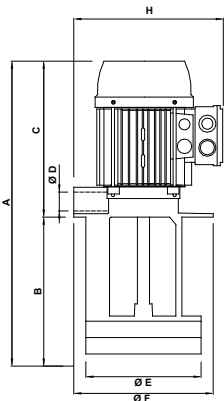

Impieghi

Sono adatte al trasferimento di liquidi contenenti impurità di dimensioni fino a 2 mm. I componenti idraulici: girante in ottone, chiocciola e corpo pompa in Alluminio, ne consentono l'impiego con acqua, emulsioni e sostanze oleose in genere, con viscosità non superiore a 21 cSt (3° Engel). La temperatura del liquido non deve superare i 90°C.

Vengono comunemente impiegate su:

- macchine utensili (fresatrici-torni-centri di lavoro)
- impianti di filtrazione

Vanno normalmente installate su un serbatoio con capacità proporzionata alla portata, a circa 4-5 cm dal fondo.

È importante verificare che il livello massimo del liquido nel serbatoio rimanga sempre 3-4 cm più basso della flangia di appoggio (vedi figura).

Nei casi in cui il liquido sia particolarmente sporco si consiglia di costruire il serbatoio a scomparti, per consentire il deposito delle morchie prima che le stesse vengano ripescate dalla pompa.

Per impieghi diversi si consiglia di consultare il nostro Ufficio Tecnico.

Tabella dimensioni e pesi

Tipo di pompa	A mm	B mm	C mm	ØD	ØE mm	ØF mm	ØG mm	H mm	ØI mm	ØL mm	Massa kg
MPC 80B	490	210	280	1"	190	190*	230	245	204	9 (n.5)	16.0
	540	260									16.1
	615	335									16.2
	730	450									18.0
MPC 80C	520	240	280	1"	190	190*	230	245	204	9 (n.5)	17.9
	570	290									18.0
	645	365									18.1
	760	480									19.0
MPC 90B	583	260	323	1"	190	190*	230	255	204	9 (n.5)	25.5
	633	310									25.6
	708	385									25.7
	823	500									27.5
MPC 100B	650	280	370	1 ¼"	202	220	250	275	235	9 (n.5)	38.5
	700	330									39.0
	750	380									39.5
	800	430									40.0
	980	610									42.2

* Solo su pescante 450 - 480 - 500

Dati di targa

Tipo di pompa	kW		V 230/400 - Hz 50			Q - Qmax litri/min	Hmax - H metri
	Input (P1)	Nom. (P2)	In Amp.	n min ⁻¹	cos φ		
MPC 80B	1.41	1.1	4.3/2.5	2825	0.81	5 - 131	25 - 0
MPC 80C	1.86	1.5	5.7/3.3	2845	0.83	40 - 151	40 - 0
MPC 90B	3.10	2.2	9.2/5.3	2830	0.88	40 - 194	60 - 0
MPC 100B	4.85	4	14.9/8.6	2875	0.81	27 - 160	80 - 0

Curve prestazioni idrauliche (girante chiusa)



Tabella prestazioni idrauliche (girante chiusa)

Tipo di pompa	Prevalenza in metri (H) →															
	0	5	10	15	20	25	30	35	40	45	50	60	70	80	90	100
	Portata in litri/min (Q) ↓															
MPC 80B	131	119	109	88	58	5										
MPC 80C	151	142	134	124	118	102	93	71	40							
MPC 90B	150	152	149	145	140	135	126	118	107	94	78	40				
MPC 100B	160	156	154	152	149	146	142	135	128	121	113	93	60	27		

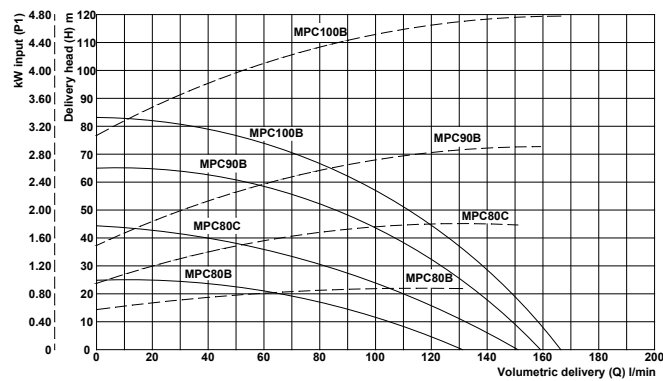
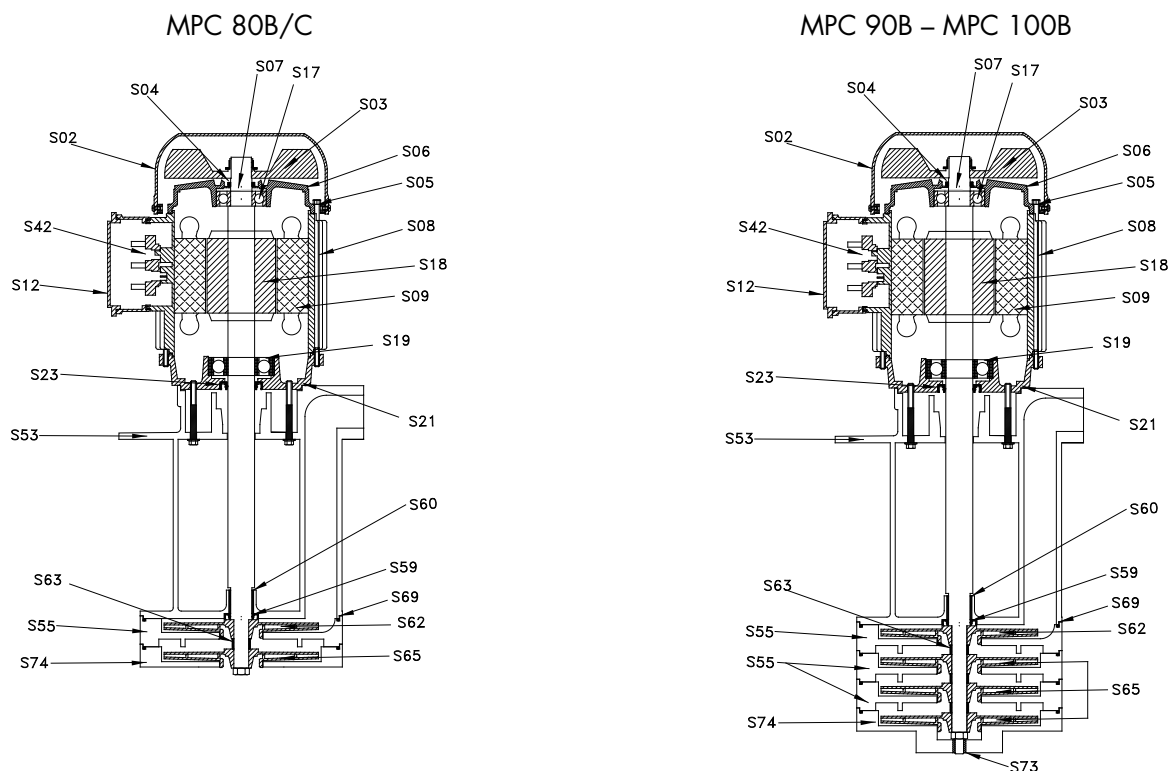

Nomenclatura parti di ricambio

Componente	MPC 80B/C Materiali	MPC 90B Materiali	MPC 100B Materiali
S02. Copriventola	Nylon*	Nylon*	Nylon*
S03. Ventola	Nylon	Nylon	Nylon
S04. Anello V-ring	NBR	NBR	NBR
S05. Tirante	Acciaio	Acciaio	Acciaio
S06. Scudo superiore	Alluminio	Alluminio	Alluminio
S07. Anello di compensazione	Acciaio	Acciaio	Acciaio
S08. Carcassa	Alluminio	Alluminio	Alluminio
S09. Statore avvolto	-	-	-
S12. Coprimorsettiera	Nylon	Nylon	Nylon
S17. Cuscinetto superiore	-	-	-
S18. Asse+Rotore	Acciaio	Acciaio	Acciaio
S19. Cuscinetto inferiore	-	-	-
S21. Flangia	Alluminio	Alluminio	Alluminio
S23. Anello di tenuta per motore	NBR	NBR	NBR
S42. Morsettiera	-	-	-
S53. Corpo pompa	Alluminio	Alluminio	Alluminio
S55. Diffusore alto	Alluminio (80C)	Alluminio	Alluminio
S55. Diffusore intermedio	Non presente	Non presente	Alluminio
S59. Anello di tenuta per chiocciola	NBR	NBR	NBR
S60. Bronzina	Bronzo	Bronzo	Bronzo
S62. Girante alta	Ottone 58 (n°1)	Ottone 58 (n°1)	Ottone 58 (n°1)
S63. Distanziale	Acciaio (80C)	Acciaio	Acciaio
S65. Girante bassa	Ottone 58 (n°1)	Ottone 58 (n°2)	Ottone 58 (n°3)
S69. Anello OR	NBR	NBR	NBR
S73. Bronzina inferiore	Non presente	Non presente	Bronzo
S74. Chiocciola	Alluminio	Alluminio	Alluminio

*Su rich. Lamiera

*Su rich. Lamiera

*Su rich. Lamiera



Impieghi

Sono adatte al trasferimento di liquidi contenenti impurità di dimensioni fino a 3 mm. I componenti idraulici: girante, chiocciola e corpo pompa in PBT, ne consentono l'impiego con emulsioni e sostanze oleose in genere, con viscosità non superiore a 21 cSt (3° Engel).

La temperatura del liquido non deve superare i 90°C.

Vengono comunemente impiegate su:

- macchine utensili (fresatrici-torni-centri di lavoro)
- macchine per la lavorazione del vetro
- macchine da stampa
- impianti di filtrazione
- impianti di climatizzazione e condizionamento

Vanno normalmente installate su un serbatoio con capacità proporzionata alla portata, a circa 4-5 cm dal fondo.

È importante verificare che il livello massimo del liquido nel serbatoio rimanga sempre 3-4 cm più basso della flangia di appoggio (vedi figura).

Nei casi in cui il liquido sia particolarmente sporco si consiglia di costruire il serbatoio a scomparti, per consentire il deposito delle morchie prima che le stesse vengano ripescate dalla pompa.

Per impieghi diversi si consiglia di consultare il nostro Ufficio Tecnico.



Tabella dimensioni e pesi

Tipo di pompa	A mm	B mm	C mm	ØD	ØE mm	ØF mm	ØG mm	H mm	ØI mm	ØL mm	Massa kg
MSPV 71	500	230	270	1 ¼"	139	138	178	215	160	9 (n.4)	9.7
	570	300									9.8
	650	380									9.9
MSPV 80	560	260	300	1 ¼"	139	138	178	230	160	9 (n.4)	13.7
	630	330									13.9
	710	410									14.0

Dati di targa

Tipo di pompa	kW		V 230/400 - Hz 50			Q - Qmax litri/min	Hmax - H metri
	Input (P1)	Nom. (P2)	In Amp.	n min ⁻¹	cos φ		
MSPV 71	1.34	1.00	4.24/2.45	2760	0.79	22 - 185	18 - 0
MSPV 80	1.86	1.5	5.7/3.3	2845	0.83	16 - 158	26 - 0

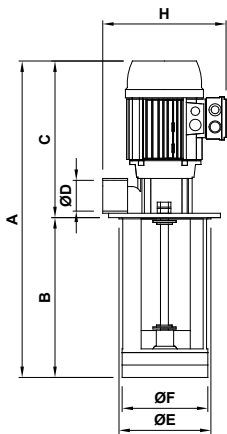
Curve prestazioni idrauliche (girante aperta)



Tabella prestazioni idrauliche (girante aperta)

Tipo di pompa	Portata in litri/min (Q) ↓														
	0	2	4	6	8	10	12	14	16	18	20	22	24	26	28
MSPV 71	185	172	161	147	129	112	88	65	45	22					
MSPV 80	158	150	143	134	125	116	106	95	83	71	59	45	32	16	

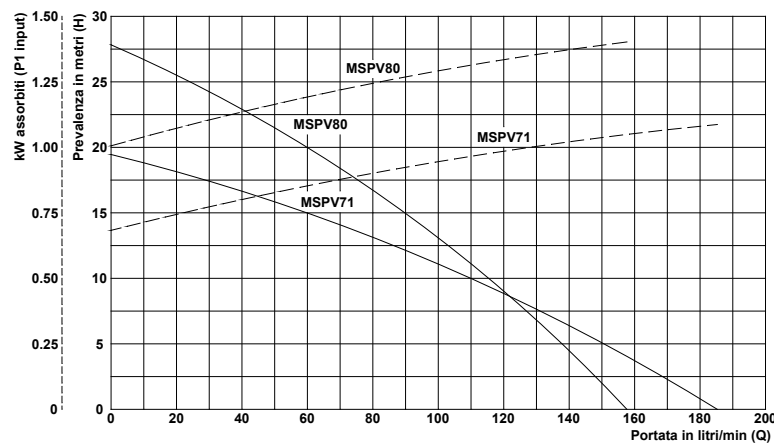
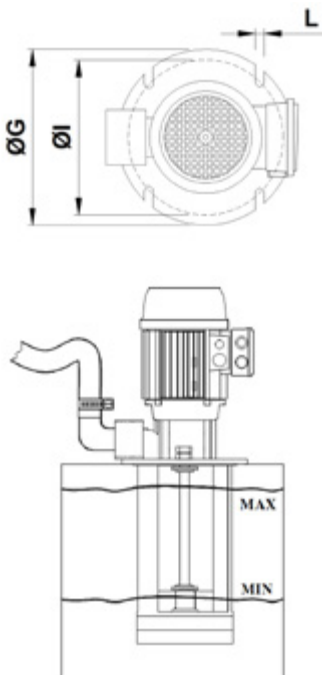
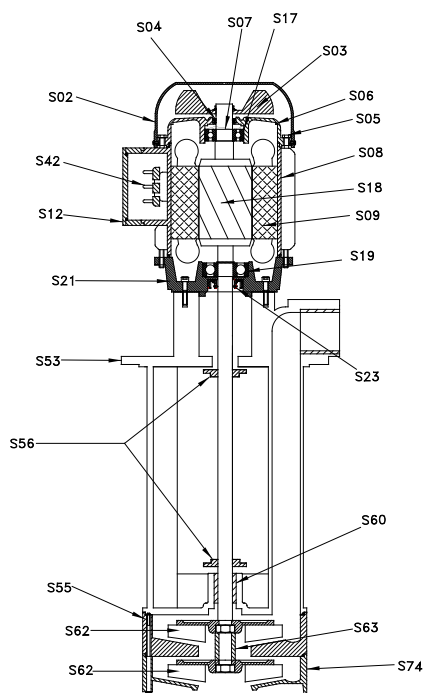

Nomenclatura parti di ricambio

	Componente
S02.	Copriventola
S03.	Ventola
S04.	Anello V-ring
S05.	Tirante
S06.	Scudo superiore
S07.	Anello di compensazione
S08.	Carcassa
S09.	Statore avvolto
S12.	Coprimorsettiera
S17.	Cuscinetto superiore
S18.	Asse+Rotore
S19.	Cuscinetto inferiore
S21.	Flangia motore
S21.	Flangia di appoggio
S23.	Anello di tenuta per motore
S42.	Morsettiera
S53.	Corpo pompa
S55.	Diffusore
S56.	Rondella TRI
S60.	Bronzina
S62.	Girante
S63.	Distanziale
S74.	Chiocciola

MSPV 71	Materiali
	Nylon*
	Nylon
	NBR
	Acciaio
	Alluminio
	Acciaio
	Alluminio
	-
	Nylon
	-
	AISI 416
	-
	Ghisa G20
	Ghisa G20
	NBR
	-
	Nylon
	Nylon
	PBT
	Tecnopolimero
	PBT
	AISI 416
	PBT

*Su rich. Lamiera

MSPV 80	Materiali
	Nylon*
	Nylon
	NBR
	Acciaio
	Alluminio
	Acciaio
	Alluminio
	-
	Nylon
	-
	AISI 416
	-
	Ghisa G20
	Ghisa G20
	NBR
	-
	Nylon
	Nylon
	PBT
	Tecnopolimero
	PBT
	AISI 416
	PBT

*Su rich. Lamiera



Impieghi

Sono adatte al trasferimento di liquidi puliti, contenenti impurità di dimensioni non superiori a 0.03 mm. I componenti idraulici: girante in ottone, chiocciola e corpo pompa in ghisa, ne consentono l'impiego con emulsioni e sostanze oleose, glicole e liquidi in genere, purché non ossidanti per i materiali di costruzione. La viscosità non dovrà superare i 21 cSt (3° Engel). La temperatura del liquido non deve superare i 90°C.

Vengono comunemente impiegate su:

- centri di foratura
- centraline di raffreddamento

Vanno normalmente installate su un serbatoio con capacità proporzionata alla portata, a circa 3-4 cm dal fondo. È importante verificare che il livello massimo del liquido nel serbatoio rimanga sempre 3-4 cm più basso della flangia di appoggio (vedi figura).

Per impieghi diversi si consiglia di consultare il nostro Ufficio Tecnico.

Tabella dimensioni e pesi

Tipo di pompa	A mm	B mm	C mm	ØD	ØE mm	ØF mm	ØG mm	H mm	ØI mm	ØL mm	Massa kg
EPC 63C	310	100	210	3/4"	98	100	130	185	115	7 (n.4)	8.9
	340	130									9.2
	390	180									9.4
	440	230									9.6
	490	280									9.8
	570	360									10.3
EPC 71B	360	100	260	3/4"	98	100	130	193	115	7 (n.4)	11.6
	390	130									11.9
	440	180									12.1
	490	230									12.3
	540	280									12.5
	620	360									13.0

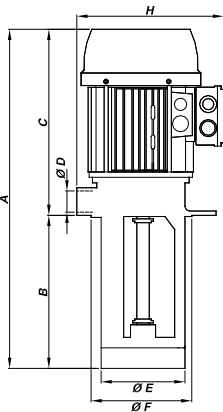

Dati di targa

Tipo di pompa	kW		V 230/400 - Hz 50			Q - Q _{max} litri/min	H _{max} - H metri
	Input (P1)	Nom. (P2)	I _n Amp.	n min ⁻¹	cos φ		
EPC 63C	0.50	0.37	1.60/0.92	2825	0.79	1 - 47	35 - 0
EPC 71B	1.20	0.90	3.83/2.21	2760	0.78	1 - 62	55 - 0

Curve prestazioni idrauliche (girante periferica)



Tabella prestazioni idrauliche (girante periferica)

Prevalenza in metri (H) →	Portata in litri/min (Q) ↓														
	0	5	10	15	20	25	30	35	40	45	50	55	60	65	70
Tipo di pompa															
EPC 63C	47	37	31	23	18	12	6	1							
EPC 71B	62	56	50	44	38	33	27	22	17	12	6	1			



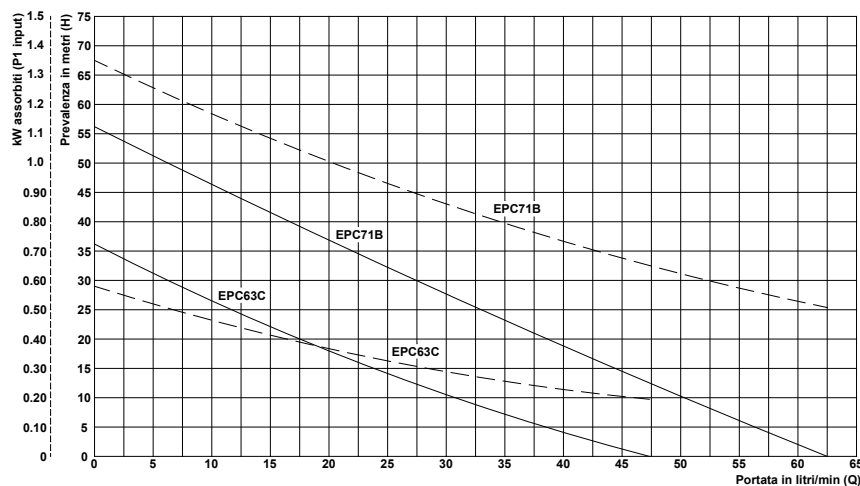
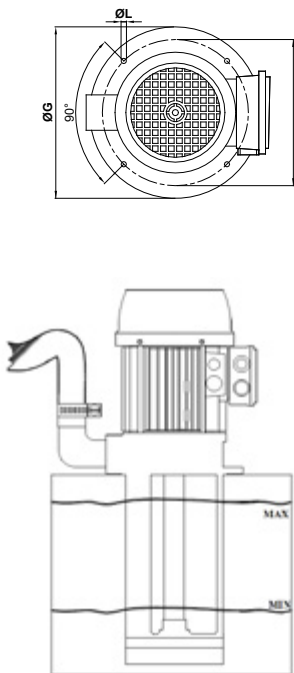
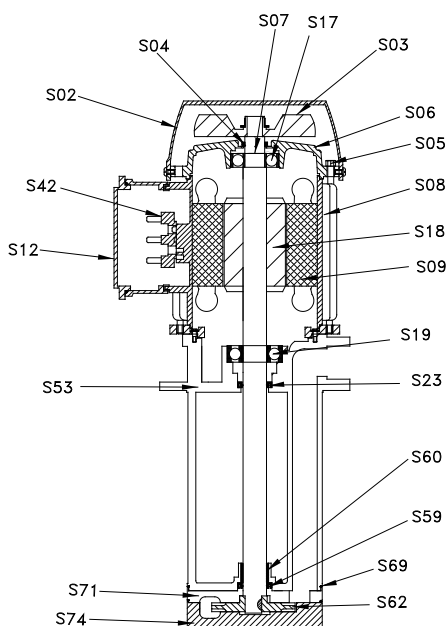

Nomenclatura parti di ricambio

Componente	
S02.	Copriventola
S03.	Ventola
S04.	Anello V-ring
S05.	Tirante
S06.	Scudo superiore
S07.	Anello di compensazione
S08.	Carcassa
S09.	Statore avvolto
S12.	Coprimorsettiera
S17.	Cuscinetto superiore
S18.	Asse+Rotore
S19.	Cuscinetto inferiore
S23.	Anello di tenuta per motore
S42.	Morsettiera
S53.	Corpo pompa
S59.	Anello di tenuta per chiocciola
S60.	Bronzina
S62.	Girante
S69.	Anello OR
S71.	Giunto adattatore
S74.	Chiocciola

EPC 63C	
Materiali	
	Nylon*
	Nylon
	NBR
	Acciaio
	Alluminio
	Acciaio
	Alluminio
	-
	Nylon
	-
	Acciaio**
	-
	NBR
	-
	Ghisa G20
	NBR
	Bronzo
	Ottone 58
	NBR
	Ghisa G20
	Ghisa G20

EPC 71B	
Materiali	
	Nylon*
	Nylon
	NBR
	Acciaio
	Alluminio
	Acciaio
	Alluminio
	-
	Nylon
	-
	Acciaio**
	-
	NBR
	-
	Ghisa G20
	NBR
	Bronzo
	Ottone 58
	NBR
	Ghisa G20
	Ghisa G20

*Su rich. Lamiera
**Su rich.Ax. AISI 416

*Su rich. Lamiera
**Su rich.Ax. AISI 416



Impieghi

Sono adatte al trasferimento di liquidi puliti, contenenti impurità di dimensioni non superiori a 0.03 mm. I componenti idraulici: girante in ottone, chiocciola e corpo pompa in ghisa, ne consentono l'impiego con emulsioni e sostanze oleose, glicole e liquidi in genere, purché non ossidanti per i materiali di costruzione. La viscosità non dovrà superare i 21 cSt (3° Eng). La temperatura del liquido non deve superare i 90°C. Vengono comunemente impiegate su:

- centri di foratura
- centraline di raffreddamento

Vanno normalmente installate su un serbatoio con capacità proporzionata alla portata, a circa 3-4 cm dal fondo. È importante verificare che il livello massimo del liquido nel serbatoio rimanga sempre 3-4 cm più basso della flangia di appoggio (vedi figura).

Per impieghi diversi si consiglia di consultare il nostro Ufficio Tecnico.

Tabella dimensioni e pesi

Tipo di pompa	A mm	B mm	C mm	ØD	ØE mm	ØF mm	ØG mm	H mm	ØI mm	ØL mm	Massa kg
EPC 80B	381	100	281	3/4"	98	100	130	200	115	7 (n.4)	15.3
	411	130									15.6
	461	180									15.8
	511	230									16.0
	561	280									16.2
EPC 90A	641	360	320	3/4"	98	100	130	220	115	7 (n.4)	16.8
	435	115									17.2
	465	145									17.5
	515	195									17.7
	565	245									17.9
EPC 90B	615	295	320	3/4"	98	100	130	220	115	7 (n.4)	18.1
	695	375									18.6
	460	140									30.3
	490	170									30.6
	540	220									30.8
EPC 90B	590	270	320	3/4"	98	100	130	220	115	7 (n.4)	31.0
	640	320									31.2
	720	400									31.8

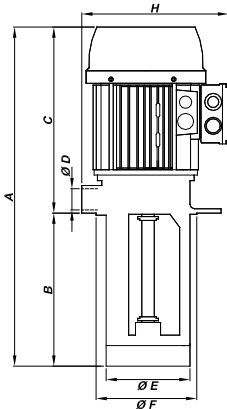

Dati di targa

Tipo di pompa	kW		V 230/400 - Hz 50			Q - Q _{max} litri/min	H _{max} - H metri
	Input (P1)	Nom. (P2)	I _n Amp.	n min ⁻¹	cos φ		
EPC 80B	1.86	1.5	5.7/3.3	2845	0.83	9 - 74	70 - 0
EPC 90A	2.28	1.8	7.3/4.2	2850	0.78	8 - 78	80 - 0
EPC 90B	3.58	3	10.6/6.1	2855	0.84	5 - 80	120 - 0

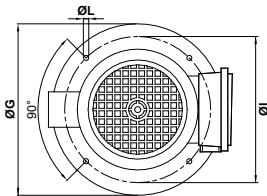

Curve prestazioni idrauliche (girante periferica)



Tabella prestazioni idrauliche (girante periferica)

Tipo di pompa	Prevalenza in metri (H) →														
	0	5	10	15	20	30	40	50	60	70	80	90	100	110	120
EPC 80B	Portata in litri/min (Q) ↓														
EPC 80B	74	68	63	57	53	43	34	25	17	9					
EPC 90A	78	72	67	62	57	47	38	30	23	15	8				
EPC 90B	80	76	73	70	67	60	54	48	41	35	29	23	17	11	5



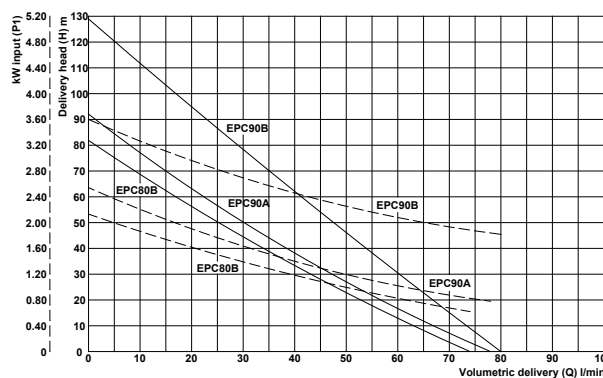
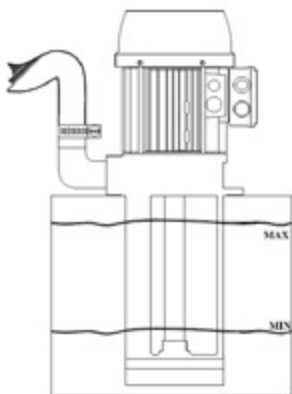
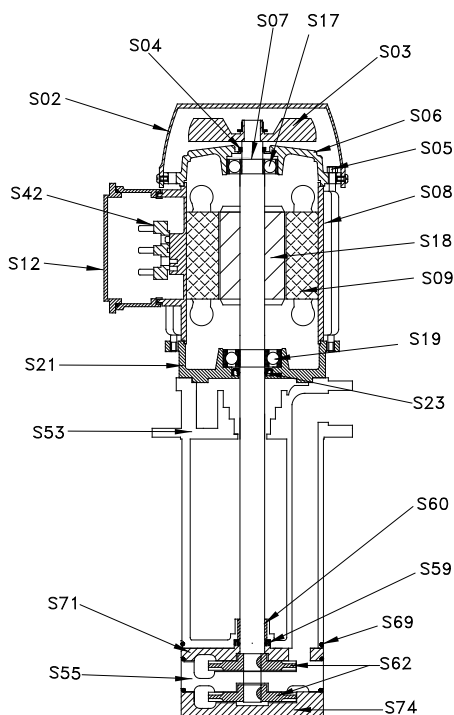

Nomenclatura parti di ricambio

Componente		EPC 80B Materiali	EPC 90A Materiali	EPC 90B Materiali
S02.	Copriventola	Nylon*	Nylon*	Nylon*
S03.	Ventola	Nylon	Nylon	Nylon
S04.	Anello V-ring	NBR	NBR	NBR
S05.	Tirante	Acciaio	Acciaio	Acciaio
S06.	Scudo superiore	Alluminio	Alluminio	Alluminio
S07.	Anello di compensazione	Acciaio	Acciaio	Acciaio
S08.	Carcassa	Alluminio	Alluminio	Alluminio
S09.	Statore avvolto	-	-	-
S12.	Coprimorsettiera	Nylon	Nylon	Nylon
S17.	Cuscinetto superiore	-	-	-
S18.	Asse+Rotore	Acciaio**	Acciaio**	Acciaio**
S19.	Cuscinetto inferiore	-	-	-
S21.	Flangia	Alluminio	Alluminio	Alluminio
S23.	Anello di tenuta per motore	NBR	NBR	NBR
S42.	Morsettiera	-	-	-
S53.	Corpo pompa	Ghisa G20	Ghisa G20	Ghisa G20
S55.	Diffusore	Non presente	Ghisa G20 (n°1)	Ghisa G20 (n°1)
S59.	Anello di tenuta per chiocciola	NBR	NBR	NBR
S60.	Bronzina	Bronzo	Bronzo	Bronzo
S62.	Girante	Ottone 58 (n°1)	Ottone 58 (n°2)	Ottone 58 (n°3)
S69.	Anello O-ring per chiocciola	NBR (n°2)	NBR (n°3)	NBR (n°4)
S71.	Giunto adattatore	Ghisa G20	Ghisa G20	Ghisa G20
S74.	Chiocciola	Ghisa G20	Ghisa G20	Ghisa G20

*Su rich. Lamiera
**Su rich. Ax.AISI 416

*Su rich. Lamiera
**Su rich. Ax.AISI 416

*Su rich. Lamiera
**Su rich. Ax.AISI 416



Impieghi

Sono adatte al trasferimento di liquidi contenenti impurità di dimensioni non superiori a 0.03 mm. I componenti idraulici: girante, chiocciola e corpo pompa in ottone, ne consentono l'impiego con emulsioni e sostanze oleose, glicole e liquidi in genere, purchè non ossidanti per i materiali di costruzione. La viscosità non dovrà superare i 21 cSt (3° Engel). La temperatura del liquido non deve superare i 90°C. Con l'impiego di olio diatermico la temperatura del fluido potrà raggiungere i 150°C. Vengono comunemente impiegate su:

- impianti di termoregolazione

Vanno normalmente installate su un serbatoio con capacità proporzionata alla portata, a circa 3-4 cm dal fondo. È importante verificare che il livello massimo del liquido nel serbatoio rimanga sempre 3-4 cm più basso della flangia di appoggio (vedi figura). Per impieghi diversi si consiglia di consultare il nostro Ufficio Tecnico.

Tabella dimensioni e pesi

Tipo di pompa	A mm	B mm	C mm	ØD	ØE mm	ØF mm	ØG mm	H mm	ØI mm	ØL mm	Massa kg
PPI 63C	437	195	242	3/4"	98	100	130	185	115	7 (n.4)	9.1
PPI 71B	466	200	266	3/4"	98	100	130	193	115	7 (n.4)	11.4

Dati di targa

Tipo di pompa	kW		V 230/400 - Hz 50			Q - Q _{max} litri/min	H _{max} - H metri
	Input (P1)	Nom. (P2)	I _n Amp.	n min ⁻¹	cos φ		
PPI 63C	0.74	0.55	2.30/1.33	2755	0.81	1 - 48	35 - 0
PPI 71B	1.20	0.90	3.83/2.21	2760	0.78	5 - 61	45 - 0

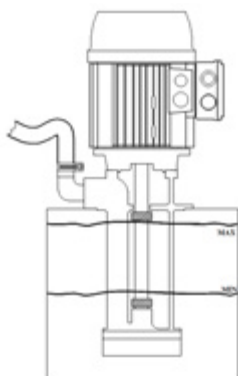
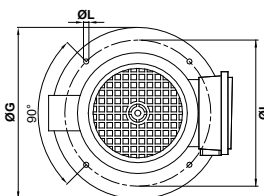
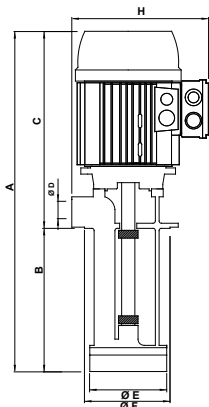

Curve prestazioni idrauliche (girante periferica)



Tabella prestazioni idrauliche (girante periferica)

Prevalenza in metri (H) →	0	5	10	15	20	25	30	35	40	45	50	55	60	65	70
	Portata in litri/min (Q) ↓														
PPI 63C	48	41	33	26	19	13	7	1							
PPI 71B	61	55	48	42	36	29	23	17	11	5					

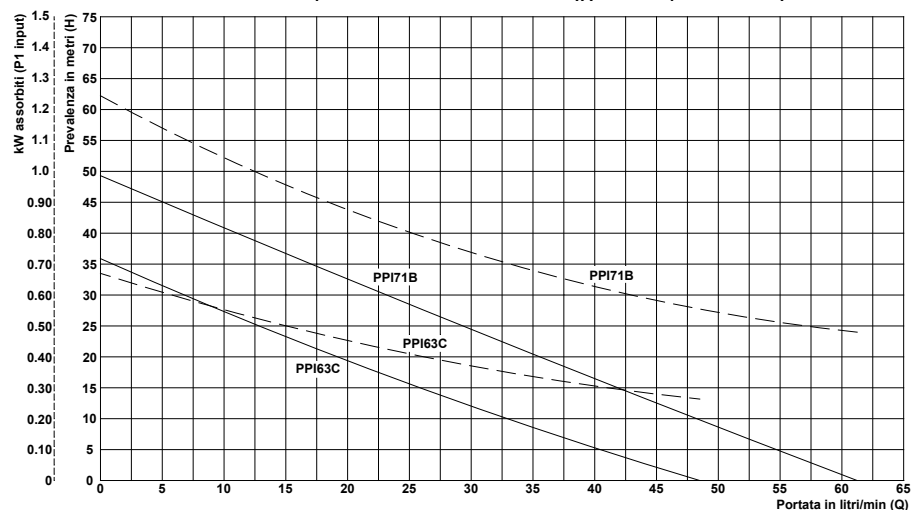
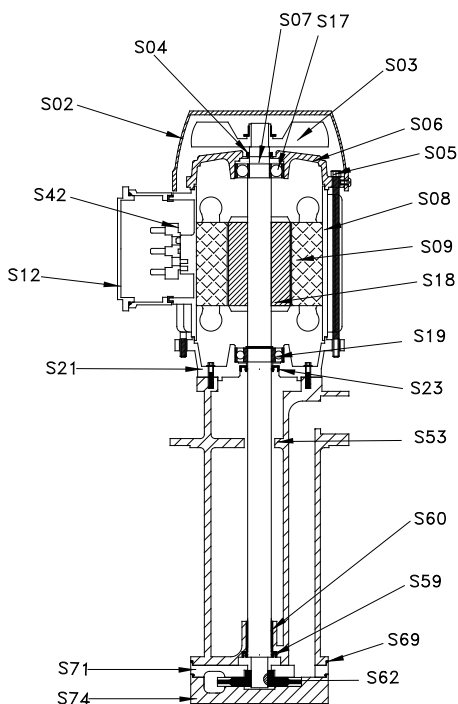

Nomenclatura parti di ricambio

	Componente
S02.	Copriventola
S03.	Ventola
S04.	Anello V-ring
S05.	Tirante
S06.	Scudo superiore
S07.	Anello di compensazione
S08.	Carcassa
S09.	Statore avvolto
S12.	Coprimorsettiera
S17.	Cuscinetto superiore
S18.	Asse+Rotore
S19.	Cuscinetto inferiore
S21.	Flangia motore
S23.	Anello di tenuta per motore
S42.	Morsettiera
S53.	Corpo pompa
S59.	Anello di tenuta per chiocciola
S62.	Girante
S60.	Boccola autolubrificante
S69.	Anello OR
S71.	Giunto adattatore
S74.	Chiocciola

PPI 63C	Materiali
	Nylon*
	Nylon
	NBR
	Acciaio
	Alluminio
	Acciaio
	Alluminio
	-
	Alluminio
	-
	(Ax.AISI 416)
	-
	Alluminio
	NBR
	-
	Ottone 58
	NBR
	Ottone 58
	AISI 304
	NBR
	Ottone 58
	Ottone 58

*Su rich. Lamiera

PPI 71B	Materiali
	Nylon*
	Nylon
	NBR
	Acciaio
	Alluminio
	Acciaio
	Alluminio
	-
	Alluminio
	-
	(Ax.AISI 416)
	-
	Alluminio
	NBR
	-
	Ottone 58
	NBR
	Ottone 58
	AISI 304
	NBR
	Ottone 58
	Ottone 58

*Su rich. Lamiera

Uso e manutenzione

MANUALE D'USO E MANUTENZIONE (ISTRUZIONI ORIGINALI) - ELETTROPOMPE SACEMI-GAMAR

GENERALITÀ

Il presente manuale è stato realizzato per fornire una conoscenza generale della macchina e le istruzioni necessarie per la corretta installazione e il buon funzionamento della stessa.

Il manuale è parte integrante della macchina, deve essere letto attentamente prima di movimentare, installare e rendere operativa la macchina e conservato per futuri riferimenti.

Ogni inosservanza delle istruzioni contenute nel presente manuale, ogni uso improprio, ogni intervento di manutenzione non effettuato da personale specializzato, la rimozione di etichette ed avvertenze di ogni tipo, la rimozione o la manomissione di protezioni e/o dispositivi di sicurezza e comunque ogni altra azione non espressamente prevista che possa modificare le soluzioni adottate dal Costruttore in merito alla sicurezza della macchina o delle sue parti, può causare gravi danni alle persone ed alle cose e fa decadere ogni responsabilità del Costruttore. L'esecuzione di interventi sulla macchina da parte di personale non autorizzato determina l'automatico decadere della garanzia sul prodotto.

Sulla targhetta che equipaggia l'elettropompa sono stampigliati i riferimenti identificativi del prodotto (Type) e delle sue caratteristiche ed un codice per la rintracciabilità di data e lotto di produzione: le informazioni ed avvertenze specifiche per modello contenute nel presente manuale fanno riferimento alle sigle rilevabili dalla targhetta.

Per situazioni non contemplate nel presente manuale o altre informazioni, fare riferimento a quanto riportato nel nostro catalogo generale, alla documentazione disponibile sul sito web www.sacemigamar.com ed eventualmente contattare il nostro servizio commerciale

DICHIARAZIONE DI CONFORMITÀ

Le elettropompe Sacemi-Gamar tipo AP - VO - AU - EPC - IMM - MP - MPC - MSPV - PPI - SP - SPV - SQ - TR sono conformi a quanto prescritto dalle direttive 2006/42/CE (Macchine) - 2006/95/CE (Bassa Tensione) - e - 2004/108/CE (CEM). Esse riportano in targa il contrassegno di marcatura CE . Alcune versioni e realizzazioni a catalogo soddisfano i requisiti della norma EN 12157 Gruppi di pompaggio di raffreddamento per macchine utensili, portata nominale, dimensioni (vedi tabelle in coda al manuale).

DESCRIZIONE DEL PRODOTTO

Le elettropompe centrifughe Sacemi-Gamar sono progettate per la circolazione di liquidi in genere e di miscele refrigeranti, secondo gli impieghi specifici indicati nelle tabelle che concludono il presente manuale. Le giranti sono fissate direttamente sull'albero motore prolungato.

La pompa è equipaggiata con un motore elettrico a 2 poli, progettato per servizio continuo ed alimentazione in c.a., costruito secondo le norme IEC60034, raffreddato con ventilazione esterna, avvolgimento in classe F e grado di protezione IP 55.

ATTENZIONE CONSERVAZIONE/ STOCCAGGIO DELLA MACCHINA

Lo stoccaggio temporaneo della macchina deve essere eseguito entro l'imballo originale, avendo cura di posizionare il collo in posizione stabile, in un ambiente pulito e riparato dalle intemperie che protegga la pompa dall'entrata di corpi estranei e dall'azione degli agenti atmosferici (pioggia, neve, ecc.) che possono causare deterioramenti alle parti elettriche.

La temperatura dell'ambiente di stoccaggio deve essere compresa tra i -20 °C e i +50 °C.

MOVIMENTAZIONE

Le elettropompe vanno movimentate con la massima attenzione e con mezzi adeguati al loro ingombro e peso (rilevabile dalla targhetta presente sulla macchina o dalla tabella in coda al manuale). In particolare le pompe imballate devono essere movimentate nel rispetto delle indicazioni presenti sul collo, evitando in particolare l'appoggio dei contenitori di forma allungata sulla propria faccia più piccola per evitare ogni pericolo di ribaltamento del collo. Nella movimentazione e nel trasporto fare attenzione a non danneggiare le parti delicate. Per la movimentazione delle pompe non imballate dei tipi a catalogo diversi da AU-TR-SQ, imbracare od afferrare la macchina esclusivamente in corrispondenza dei punti di presa servendosi di idonee brache o funi. Durante la movimentazione delle pompe sussiste il rischio di lesioni; è pertanto prescritto l'uso di idonei strumenti di sollevamento adeguati al peso ed alla dimensione della pompa, nonché delle protezioni personali. La movimentazione della pompa tramite mezzi di sollevamento, deve sempre avvenire lentamente, in assenza di oscillazioni incontrollate per evitare sbilanciamenti e scivolamenti. NON afferrare od imbracare la pompa presso l'albero: lo si potrebbe danneggiare. NON deporre la pompa al suolo appoggiandola alla base della girante perché potrebbe ribaltarsi. Nell'appoggio temporaneo al suolo la pompa va posta con l'asse orizzontale avendo cura di applicare elementi di spessoramento sotto le estremità per evitare che possa basculare rispetto all'appoggio della flangia oppure rotolare danneggiando l'alloggiamento delle morsettiere di collegamento elettrico. Per i modelli AU-TR-SQ la presa per il sollevamento deve avvenire mediante imbracatura servendosi della scanalatura a collo ristretto presente tra il corpo motore e la pompa e l'appoggio temporaneo al suolo deve avvenire: per le pompe AU presso l'anello conico di appoggio, per le TR-SQ ponendole con l'asse motore in orizzontale avendo cura di applicare elementi di spessoramento sotto le estremità per evitare che possa rotolare danneggiando l'alloggiamento delle morsettiere di collegamento elettrico. NON è ammesso l'appoggio temporaneo al suolo della pompa presso la culatta del motore. Durante la movimentazione, deve essere posta ogni attenzione per evitare l'ingresso di corpi estranei attraverso le griglie di ventilazione del motore, dei fori di aspirazione e di mandata della pompa.

ATTENZIONE IMPIEGO

Le elettropompe Sacemi-Gamar trovano particolare impiego in campo industriale su macchine utensili per la lavorazione di metallo, plastica, vetro, pietre (taglio, foratura, fresatura, rettifica, tornitura) ed applicazioni industriali per filtrazione, termoregolazione di fluidi, cabine di verniciatura, trattamento di superfici, macchine da stampa.

L'applicazione prevista per ciascun modello è specificata nella tabella n. 3.

ATTENZIONE LIMITI DI IMPIEGO

Le elettropompe NON devono essere utilizzate in ambienti esplosivi e/o potenzialmente esplosivi, NON devono essere utilizzate con liquidi infiammabili o che producono gas nocivi e/o esplosivi.

Per l'impiego con liquidi aggressivi (es. acidi, soluzioni alcaline) si rimanda a quanto indicato per ogni tipologia di pompa nel ns. catalogo o nel ns. sito web www.sacemigamar.com

Le pompe NON possono essere impiegate per prevalenze inferiori al punto più basso della curva caratteristica riportata in catalogo in quanto l'impiego dell'elettropompa per prevalenze inferiori a quelle suddette comporta il sovraccarico del motore. Le elettropompe NON possono essere impiegate in

serbatoi sotto pressione ed è quindi responsabilità dell'installatore disporre i necessari accorgimenti tecnici per evitare che il serbatoio possa, anche temporaneamente, lavorare in pressione. Il liquido pompato NON deve superare una viscosità di 21 cSt (3° E) ed una temperatura di 70 °C. Le pompe certificate CSA/UL sono omologate per liquidi a temperatura di 30°C /60°C rispettivamente per UL e CSA. Le dimensioni massime delle parti solide ammesse nel liquido pompato variano per ogni tipo di pompa secondo quanto indicato nella tabelle in coda al manuale.

La elettropompa è costruita per essere installata in ambiente all'interno o in zone protette da intemperie ed agenti atmosferici.

Per lavorare in servizio continuo devono essere rispettati i dati elettrici indicati a targa.

ATTENZIONE **INSTALLAZIONE**

Per sollevare la pompa, utilizzare attrezzature ed accorgimenti secondo quanto indicato alla sezione "Movimentazione".

Per evitare perdite di carico e garantire la portata massima, si raccomanda di impiegare tubazioni con diametri uguali al foro di mandata della pompa.

NON usare accoppiamenti rigidi tra mandata della pompa ed impianto (salvo per i tipi previsti).

Accertarsi del perfetto adescamento della elettropompa all'avviamento della stessa.

Accertarsi che non ci siano ostacoli che impediscano il normale flusso dell'aria di raffreddamento verso la ventola del motore.

Le elettropompe vanno fissate per evitare vibrazioni o movimenti che potrebbero danneggiare le tubazioni.

NON introdurre per alcun motivo le dita nel condotto di aspirazione poiché sussiste il rischio di danno per il contatto con la girante.

È responsabilità dell'installatore provvedere perché siano disposti gli accorgimenti tecnici ed impiantistici necessari ad assicurare che i requisiti meccanici ed idraulici indicati nel seguito per ciascun tipo si realizzino e vengano mantenuti nel tempo nella specifica installazione.

Pompe tipo AU

La pompa va installata sulla parte superiore del serbatoio e fissata con bulloni/viti adeguati. Per il corretto funzionamento della pompa e per garantire la funzionalità della tenuta, la pompa va adescata prima dell'uso; l'operazione di adescamento va ripetuta ogni qualvolta la pompa aspiri aria per mancanza di liquido.

La pompa NON deve essere fatta girare in mancanza di liquido.

Pompe tipo SQ

La pompa tipo SQ va installata su una parete laterale del serbatoio.

La pompa va fissata al serbatoio con viti adeguate, inserendo una guarnizione tra la superficie del serbatoio e la bocca di aspirazione della pompa.

La pompa NON deve essere fatta girare in mancanza di liquido.

Per il corretto funzionamento della pompa e per garantire la funzionalità della tenuta, è indispensabile rispettare il livello minimo del liquido nel serbatoio.

Pompe tipo TR

Per garantire maggior stabilità alla pompa del tipo TR utilizzare condotti di aspirazione e mandata rigidi.

La pompa NON deve essere fatta girare in mancanza di liquido.

Per il corretto funzionamento della pompa e per garantire la funzionalità della tenuta, è indispensabile che il posizionamento della macchina avvenga assolutamente sotto battente.

Pompe tipo AP - VO - EPC - IMM - MP - MPC - MSPV - PPI - SP - SPV

La pompa va installata fissando la flangia di accoppiamento sulla parte superiore del serbatoio ed il corpo pompa immerso nel liquido.

Per il fissaggio della flangia al serbatoio usare viti adeguate.

Il livello massimo del liquido nel serbatoio deve rimanere sempre 3-4 cm. al di sotto della flangia di appoggio, mentre il livello minimo deve sempre risultare al di sopra della camera di aspirazione. Il foro di aspirazione è collocato sulla parte inferiore del corpo pompa. La distanza minima tra il foro di aspirazione ed il fondo del serbatoio deve essere calcolata in modo da evitare fenomeni di cavitazione e prevenire che eventuali depositi di impurità impediscano il necessario flusso di fluido.

Nell'installazione delle pompe con corpo in materiale plastico, si raccomanda di:

NON utilizzare raccordi rigidi e/o raccordi con filettatura conica;

utilizzare esclusivamente sigillanti liquidi o di spessore molto piccolo (film);

prestare attenzione nell'avvitare il raccordo sulla mandata della pompa a non forzare oltre la battuta d'arresto posta all'interno del bocchettone e comunque non applicare forze di serraggio superiori a 3 kgm (30 Nm)

L'inosservanza delle suddette avvertenze, può danneggiare irrimediabilmente il foro di mandata della pompa.

COLLEGAMENTO ELETTRICO

L'elettropompa è costruita per un collegamento elettrico permanente diverso dalla spina.

Il collegamento elettrico va effettuato da personale qualificato, nel rispetto delle norme in vigore nel paese dell'utilizzatore e deve sempre prevedere la messa a terra della macchina.

La tensione e la frequenza di alimentazione del motore devono corrispondere a quelli indicati in targa.

La disposizione dei ponti di collegamento "Y o Δ" deve corrispondere allo schema elettrico riportato all'interno della copri morsettiera. (tabella n. 2)

Verificare che il senso di rotazione della pompa sia quello indicato dalla freccia posta sul corpo della pompa. Se il senso di rotazione non è corretto, fermare il motore, disinserire la linea di alimentazione e scambiare due fasi dell'alimentazione. Controllare sempre che la corrente assorbita dalla elettropompa durante il funzionamento non sia mai superiore a quella indicata in targa.

Si raccomanda l'impiego di cavi e spine di sezione appropriate alle correnti assorbite dal motore elettrico che equipaggia la macchina, ricordando che la corrente assorbita allo spunto per l'avviamento diretto può essere molto maggiore di quelle indicate in targa.

Poiché la costruzione standard della elettropompa non comprende una protezione contro il sovraccarico, l'installatore dovrà provvedere ad una separata ed adeguata protezione.

Accertarsi che i fusibili, gli interruttori automatici ed i relé termici siano correttamente dimensionati.

Senso di rotazione del motore

Per le pompe tipo AP - VO - AU - EPC - IMM - MP - MPC - MSPV - PPI - SP - SPV - SQ - TR, guardando dall'alto il copriventola del motore, la ventola di raffreddamento deve girare verso destra (senso orario).

 **ATTENZIONE** **ISTRUZIONI PER L'USO**

La macchina, per funzionare correttamente, deve essere posizionata sempre con l'asse motore posto in verticale. La temperatura dell'ambiente di lavoro deve essere compresa tra -20 °C e +40 °C.

Sebbene le elettropompe siano state progettate per tollerare la presenza di impurità contenute nei liquidi (nella misura indicata in tabella n. 1), si raccomanda ugualmente di predisporre adeguate zone di decantazione (es. dividere il serbatoio in scomparti), attenendosi alle norme di installazione. Per le pompe autoadescanti si dovrà provvedere ad un innesco iniziale riempiendo il tubo aspirante o di mandata.

Nelle pompe equipaggiate con tenuta meccanica, qualora si verifici una fuoriuscita di liquido dall'entrata dell'asse nella camera di aspirazione/mandata, arrestare la macchina e verificare la parte deteriorata. In caso di guasto elettrico su macchina equipaggiata con motore monofase, l'operatore dovrà prestare attenzione a possibili fenomeni elettrostatici dovuti alla presenza del condensatore.

La carcassa esterna del motore può raggiungere la temperatura di 70 °C; è consigliato, per interventi prolungati su questa superficie, l'uso di opportune protezioni (guanti).

Per il livello di pressione acustica Lp vedere tabella n. 1.

 **ATTENZIONE** **MANUTENZIONE**

La pompa non richiede particolari interventi di manutenzione programmata oltre alla necessaria pulizia periodica della girante e della chiocciola dalle impurità presenti nel liquido.

Per l'eventuale sostituzione di cuscinetti, tenute meccaniche e/o parti componenti il motore elettrico, fare riferimento alle schede tecniche riportate sul nostro catalogo generale, alla documentazione disponibile sul sito web www.sacemigamar.com o contattare il nostro servizio commerciale.

Tutte le operazioni di manutenzione devono essere eseguite da personale qualificato, a macchina ferma e scollegata dalla rete elettrica.

  **DISMISSIONE DELLA MACCHINA E SMALTIMENTO RIFIUTI**

La messa fuori servizio definitiva della elettropompa deve essere condotta da personale competente il quale dovrà provvedere a rimuovere in sicurezza (e nell'ordine) i collegamenti elettrici, idraulici e meccanici che interessano la pompa, provvedendo a renderla del tutto inoperativa ed a porre in sicurezza l'installazione (es. proteggere/chiedere le luci del serbatoio rimaste vuote). Deve infine essere gestito lo smantellamento nelle apposite strutture, nel pieno rispetto delle leggi vigenti del paese dell'utilizzatore in materia di smaltimento dei rifiuti e la raccolta differenziata, tenuto conto dei materiali componenti la pompa come da tabella n.1.

SIMBOLI UTILIZZATI / TERMINOLOGIA



 ATTENZIONE	Avvertenza		Pericolo generico		Pericolo scossa elettrica
	Avverte che la inosservanza delle prescrizioni comporta un rischio di danno alla macchina.		Avverte che la inosservanza comporta un rischio di danno per le persone e le cose.		Avverte la presenza di alta tensione con rischio di scosse elettriche.

Tabella n. 1 Caratteristiche tecniche

Tipo pompa	Principali componenti	Impurità ammessa mm	Peso kg		Lp (db)
			Range		
AP 80B	Acciaio - alluminio - ghisa - materie plastiche - rame - vernici	≤ 2	37	48	<70
AP 90A	Acciaio - alluminio - ghisa - materie plastiche - rame - vernici	≤ 2	41	51	73
AP 90B	Acciaio - alluminio - ghisa - materie plastiche - rame - vernici	≤ 2	43	53	75
AP 100A	Acciaio - alluminio - ghisa - materie plastiche - rame - vernici	≤ 2	48	58	78
AP 112B	Acciaio - alluminio - ghisa - materie plastiche - rame - vernici	≤ 2	59	71	76
AU	Acciaio - alluminio - ghisa - materie plastiche - ottone - rame - vernici	≤ 0,03	4	6	<70
EPC 63-71-80	Acciaio - alluminio - ghisa - materie plastiche - ottone - rame - vernici	≤ 0,03	8	18	<70
EPC 90	Acciaio - alluminio - ghisa - materie plastiche - ottone - rame - vernici	≤ 0,03	30	32	<70
PPI 63-71	Acciaio - alluminio - materie plastiche - ottone - rame - vernici	≤ 0,03	9	12	<70
IMM 40-50	Acciaio - alluminio - materie plastiche - rame - vernici	≤ 3	1	2	<70
IMM 63	Acciaio - alluminio - materie plastiche - rame - vernici	≤ 3	5	6	<70
IMM 71	Acciaio - alluminio - materie plastiche - ottone - rame - vernici	≤ 3	9	12	<70
IMM 80	Acciaio - alluminio - materie plastiche - ottone - rame - vernici	≤ 3	14	19	<70
IMM 90A	Acciaio - alluminio - ghisa - materie plastiche - rame - vernici	≤ 4	47	50	73
IMM 90 B	Acciaio - alluminio - ghisa - materie plastiche - rame - vernici	≤ 4	49	52	75
IMM 100	Acciaio - alluminio - ghisa - materie plastiche - rame - vernici	≤ 4	53	56	78
MP 63-71	Acciaio - alluminio - materie plastiche - ottone - rame - vernici	≤ 3	6	11	<70
MP 80-90	Acciaio - alluminio - materie plastiche - ottone - rame - vernici	≤ 3	16	24	<70
MP 100	Acciaio - alluminio - materie plastiche - ottone - rame - vernici	≤ 3	32	36	<70
MPC 80	Acciaio - alluminio - materie plastiche - ottone - rame - vernici	≤ 2	15	19	<70
MPC 90	Acciaio - alluminio - materie plastiche - ottone - rame - vernici	≤ 2	25	29	<70
MPC 100	Acciaio - alluminio - materie plastiche - ottone - rame - vernici	≤ 2	38	43	<70
MSPV 71-80	Acciaio - alluminio - materie plastiche - rame - vernici	≤ 3	9	14	<70
SP 12-18-25-33	Acciaio - alluminio - ghisa - materie plastiche - rame - vernici	≤ 3	5	9	<70
SP 50-75-100-150	Acciaio - alluminio - ghisa - materie plastiche - rame - vernici	≤ 3	13	22	<70
SPV 12-18-25-33	Acciaio - alluminio - materie plastiche - rame - vernici	≤ 3	2	6	<70
SPV 50-75-100-150	Acciaio - alluminio - materie plastiche - rame - vernici	≤ 3	7	15	<70
SQ	Acciaio - alluminio - materie plastiche - ghisa - ottone - rame - vernici	≤ 3	3	18	<70
TR	Acciaio - alluminio - materie plastiche - ghisa - ottone - rame - vernici	≤ 3	12	15	<70
VO	Acciaio - alluminio - ghisa - materie plastiche - rame - vernici	≤ 20	47	54	<73

Tabella n. 2 Collegamento elettrico motore



Tabella n. 3	Tabella impieghi	
Tipo	Impieghi	Tipo di fluido
IMM 40 A	Taglio - foratura	Olio - emulsioni oleose
IMM 50 A	Taglio - foratura - fresatura - condizionamento	Olio - emulsioni oleose
IMM 63-71-80	Tornitura- filtrazione - fresatura- rettifica - lavorazione vetro	Olio - emulsioni oleose
IMM 90-100	Tornitura- filtrazione - rettifica - cabine di verniciatura	Olio - emulsioni oleose - acqua verniciatura
SPV 12-18	Taglio - foratura - fresatura - condizionamento - lavorazione vetro	Olio - emulsioni oleose
SPV 25-33-50-75-100-150	Taglio - foratura - fresatura - stampa - lavorazione vetro	Olio - emulsioni oleose - glicole
SP 12-18	Fresatura - tornitura - foratura	Olio - emulsioni oleose
SP 25-33-50-75-100-150	Fresatura - tornitura - foratura - rettifica - filtrazione	Olio - emulsioni oleose
AU 56-63	Ricircolo - aspirazione	Olio - emulsioni oleose
TR 71 - 80	Ricircolo - travaso	Olio - emulsioni oleose - soluzioni alcaline
SQ 56-63-71-80	Fresatura - tornitura - foratura - trattamento superfici	Olio - emulsioni oleose - soluzioni alcaline
AP 80-90-100-112	Tornitura - filtrazione - rettifica - trattamento superfici	Olio - emulsioni oleose - soluzioni alcaline
MP 63-71-80-90-100	Tornitura- filtrazione - rettifica	Olio - emulsioni oleose
MPC 80-90-100	Tornitura- filtrazione - rettifica	Olio - emulsioni oleose
MSPV 71-80	Taglio - foratura - fresatura - stampa - lavorazione vetro	Olio - emulsioni oleose - glicole
EPC 63-71-80-90	Foratura profonda - raffreddamento	Olio - emulsioni oleose - glicole
PPI 63 - 71	Termoregolazione	Olio diatermico
VO	Tornitura - filtrazione - trattamento superfici	Olio - emulsioni oleose - soluzioni alcaline

GUIDA PER LA SOLUZIONE DI ALCUNI PROBLEMI

Difetto riscontrato	Possibili cause	Possibile rimedio
Il motore non parte - Nessun rumore	-difetto nei collegamenti in morsettiera del motore -difetto nei collegamenti della linea elettrica di alimentazione	-Verificare i collegamenti morsettiera del motore -Verificare linea di alimentazione -Verificare interruttori, fusibili e protettori termici
Il motore non parte - Percezione di ronzio	-difetto del motore per mancanza di fase sull'avvolgimento -difetto linea di alimentazione per mancanza di fase -girante bloccata -cuscinetto bloccato -bronzina bloccata -tenuta bloccata	-Verificare i collegamenti morsettiera del motore -Verificare avvolgimento del motore -Verificare linea di alimentazione -Sostituire la girante -Sostituire cuscinetto -Sostituire bronzina -Sostituire tenuta
Il motore gira, ma non c'è presenza di liquido in mandata	-livello liquido nel serbatoio sotto il minimo previsto -girante danneggiata e/o occlusa -foro di aspirazione occluso -tubo di mandata occluso	-Ripristinare il livello minimo di liquido nel serbatoio -Pulire la girante e se danneggiata, sostituirla -Pulire il foro di aspirazione -Pulire la camera di aspirazione e pompaggio -Pulire il tubo di mandata
Insufficiente pressione e portata	-senso di rotazione del motore errato -girante, camera di aspirazione, tubo di mandata intasato da impurità -girante danneggiata -camera di aspirazione, camera di pompaggio danneggiate	-Ripristinare corretto senso di rotazione del motore -Pulire la girante, la camera di aspirazione ed il tubo di mandata -Sostituire la girante -Sostituire mandata, camera di aspirazione e camera di pompaggio
Assorbimento motore troppo elevata	-presenza impurità non ammesse -frizioni tra parti in movimento -densità liquido oltre limiti di impiego	-Rimuovere presenza di impurità difformi da a quelle ammesse -Identificare e sostituire i componenti difettosi -Riportare densità liquido entro i limiti di impiego

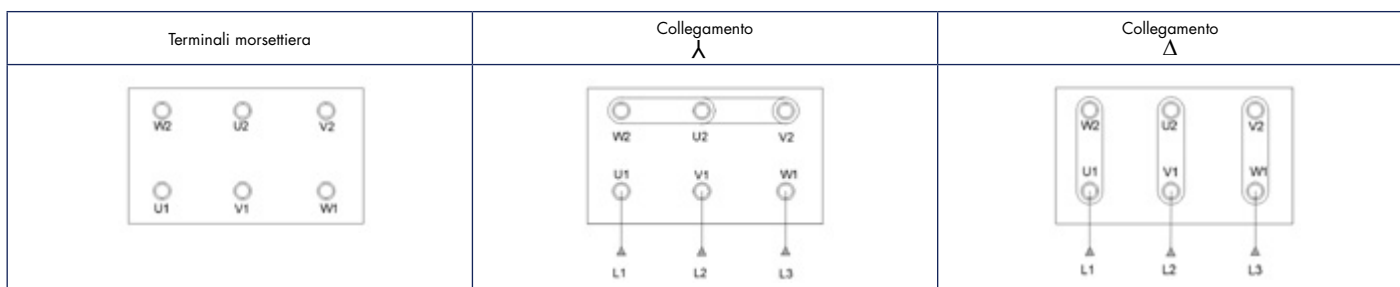

INFORMAZIONI AGGIUNTIVE CUL/US

AVVERTENZE:

- L'installatore deve provvedere alla protezione del motore dai sovraccarichi.
- L'installatore deve provvedere a proteggere la pompa per evitarne l'uso in assenza di liquido.
- Rischio di scossa elettrica – Questa pompa non è stata valutata per essere impiegata su piscine e/o ambienti equivalenti.
- I motori predisposti per il funzionamento con doppia tensione riportano in targa i dati elettrici per cui sono stati predisposti in fabbrica.

CAUTELA:

- Queste pompe sono state valutate solo per impiego con acqua.

È vietata la riproduzione di qualsiasi parte di questo documento, in qualsiasi forma, senza l'esplicito consenso scritto della SACEMI-GAMAR S.r.l.

I dati riportati nel presente catalogo sono indicativi e non impegnativi.

La SACEMI-GAMAR S.r.l. si riserva, in qualsiasi momento, di modificare le indicazioni senza preavviso, secondo l'evoluzione tecnica di fabbricazione.

Il presente catalogo annulla e sostituisce tutti i precedenti.



Via A. Pacinotti n. 2
30020 Noventa di Piave (VE) Italy
T +39 0421 307389
F +39 0421 65428
info@sacemi.com
www.sacemigamar.com

